

竞争性磋商文件



项目名称：百大合家福公司2025-2027两年度店招、钢架亮化字

项目编号：2024HAFWN02753

招 标 人：安徽百大合家福连锁超市股份有限公司

代理机构：安徽公共资源交易集团项目管理有限公司

目 录

第一章 磋商公告.....	1
第二章 投标人须知.....	5
第三章 招标人要求.....	17
第四章 评审方法和标准.....	32
第五章 合同.....	37
第六章 投标文件格式.....	56
第七章 安徽公共资源交易集团电子交易操作规程.....	70

第一章 磋商公告

安徽公共资源交易集团项目管理有限公司受安徽百大合家福连锁超市股份有限公司委托，现对百大合家福公司2025-2027两年度店招、钢架亮化字进行竞争磋商，欢迎具备条件的国内投标人参加磋商。

1. 项目名称及内容

- 1.1 项目编号：2024HAFWN02753
- 1.2 项目名称：百大合家福公司2025-2027两年度店招、钢架亮化字
- 1.3 项目地点：安徽省合家福超市各网点
- 1.4 项目单位：安徽百大合家福连锁超市股份有限公司
- 1.5 项目概况：百大合家福公司2025-2027两年度店招、钢架亮化字
- 1.6 资金来源：自筹
- 1.7 项目预算：188.924633万元
- 1.8 项目类别：服务
- 1.9 标段划分：共分1个标段，本次磋商第1标段。

2. 投标人资格要求

- 2.1 投标人具有独立承担民事责任的能力；
- 2.2 投标人资质要求：/
- 2.3 投标人业绩要求：/
- 2.4 项目负责人资格要求：/
- 2.5 本项目不接受联合体投标。
- 2.6 投标人不得存在以下不良信用记录情形：
 - (1) 被责令停产停业，暂扣或者吊销许可证，暂扣或者吊销执照；
 - (2) 进入清算程序，或被宣告破产，或其他丧失履约能力的情形；
 - (3) 在国家企业信用信息公示系统 (<http://www.gsxt.gov.cn/>) 中被列入严重违法失信企业名单；
 - (4) 在“信用中国”网站 (<http://www.creditchina.gov.cn/>) 中被列入失信被执行人名单；
 - (5) 在“信用中国”网站 (<http://www.creditchina.gov.cn/>) 中被列入重大税收违法失信主体名单；

(6) 在近三年内投标人或其法定代表人(单位负责人)有行贿犯罪行为的;

2.7 其他要求: /。

3. 磋商文件的获取

3.1 获取时间: 2025-01-07 到 投标截止时间

3.2 获取方式:

(1) 本磋商项目实行全流程电子化交易。

(2) 潜在投标人须登录安徽公共资源交易集团电子交易系统(以下简称“电子交易系统”) 查阅磋商文件。

(3) 潜在投标人查阅磋商文件后, 如参与投标, 则须在规定的磋商文件获取时间内通过安徽公共资源交易集团电子交易系统完成投标信息的填写。

(4) 磋商文件获取过程中有任何疑问, 请在工作时间(9: 00-17: 30, 节假日休息) 拨打技术支持热线(非项目咨询): 0512-58188516。项目咨询请拨打电话: 0551-66223112、66223831。

3.3 电子交易服务费用: 200元整, 网上支付。

4. 投标文件提交截止时间

同磋商时间

5. 磋商时间及地点

5.1 磋商时间: 2025-01-21 10:00

5.2 磋商地点: 合肥市滨湖新区徽州大道 4872 号金融港中心 A9 幢安徽公共资源交易集团二楼评标室(六)

6. 发布公告的媒介

本次磋商公告同时在安徽公共资源交易集团网站上发布。

7. 联系方式

7.1 招标人

招标人: 安徽百大合家福连锁超市股份有限公司

地 址: 合肥市沿河路 118 号

联系人: 朱工

电 话: 0551-63453877

7.2 代理机构

代理机构：安徽公共资源交易集团项目管理有限公司

地 址：合肥市滨湖新区南京路 2588 号（徽州大道与南京路交口）六楼

联系人：李工

电 话：0551-66223112，66223831

7.3 电子交易系统

名 称：安徽公共资源交易集团电子交易系统

电 话：0512-58188516

7.4 监督管理部门

监督管理部门：安徽百大合家福连锁超市股份有限公司纪检监察室

地 址：合肥市蜀山区黄山路 596 号合肥百大集团 11 楼

电 话：0551-65343852

8. 其他事项说明

8.1 投标人应合理安排磋商文件获取时间，特别是网络速度慢的地区防止在系统关闭前网络拥堵无法操作。如果因计算机及网络故障造成无法完成磋商文件获取，责任自负。

8.2 投标人如需开具电子交易服务费用发票，在项目磋商次日后自行登录安徽公共资源交易集团电子交易系统平台打印。

9. 投标保证金账户（如采用银行转账或银行电汇形式递交的，请选择以下任何一家银行递交即可）

标段简称：1 标段

光大银行合肥阜南路支行

户名：安徽公共资源交易集团项目管理有限公司

账号：76700188015546147

开户银行：光大银行合肥阜南路支行

建行合肥庐阳支行营业部

户名：安徽公共资源交易集团项目管理有限公司

账号：6232811630000513727

开户银行：建行合肥庐阳支行营业部

徽商银行合肥蜀山支行

户名：安徽公共资源交易集团项目管理有限公司

账号：1023701021000135582279631

开户银行：徽商银行合肥蜀山支行

第二章 投标人须知

投标人须知前附表

条款号	条款名称	内容、说明与要求
1	服务地点	安徽省合家福超市各网点
2	服务期限	自合同签订之日起两年。
3	现场踏勘	<input checked="" type="checkbox"/> 自行踏勘 <input type="checkbox"/> 集中组织 时间：____年__月__日__时__分 现场踏勘联系人及联系电话：_____ 备注：如投标人未参加招标人统一组织的现场踏勘，视同放弃现场踏勘，由此引起的一切责任由投标人自行承担。
4	关于联合体参加磋商的相关约定	/
5	初审业绩要求（如有）	/
6	投标人提出疑问截止时间	（1）时间：2025年01月14日17时30分 （2）形式：通过电子交易系统提交
7	构成磋商的其他材料	/
8	磋商保证金	（1）金额：3万元人民币。 （2）缴纳形式： <input checked="" type="checkbox"/> 银行转账 <input checked="" type="checkbox"/> 银行电汇 <input checked="" type="checkbox"/> 银行保函 （3）递交要求： ①磋商保证金的到账截止时间：磋商截止时间。

		<p>②转入的开户银行及账号见本项目招标公告所示。</p> <p>③采用银行保函，应为投标人基本账户开户行出具的见索即付无条件银行保函；投标人必须提供明确有效的查询途径（网址链接及查询方式），否则该银行保函无效。评审时评审小组保留现场核查权利。</p> <p>④中标人须在中标通知书发布前将其开具至本项目的银行保函原件提交招标人（或代理机构），且原件须与投标文件中提供的扫描件一致，如存在未按规定提交或提交内容不一致，或发现弄虚作假的，报监管部门处理。</p> <p>（4）注意事项：</p> <p>①磋商保证金交纳账号采用动态虚拟账号，项目招标失败后，磋商保证金交纳账号将会发生变化，请投标人参与后续招标时，注意勿将磋商保证金错交至其他项目虚拟账号或前次公告账号。</p> <p>②如本项目前次招标失败，招标人退还投标人的磋商保证金。投标人参与本次磋商，须向本项目本次公告公布的磋商保证金账号重新交纳磋商保证金。</p> <p>③凡转账到其他项目虚拟账户或本项目前次公告账户的，磋商保证金无效。</p> <p>④投标人参与本项目多个标段投标的（如分多标段的），应该按标段分别递交磋商保证金。未递交磋商保证金的标段，其投标无效。</p> <p>⑤以上银行保函承担责任的方式须满足无条件见索即付条件。</p>
9	不予退还磋商保证金的情形	/
10	磋商现场提交的其	/

	他材料要求	
11	投标文件解密时间	投标文件提交截止时间后 30 分钟内（以电子交易系统解密倒计时为准）
12	确定中标候选人和中标人	评审小组推荐中标候选人的数量： <u>不多于 1 家</u>
		确定中标人： <input checked="" type="checkbox"/> 招标人委托评审小组确定 <input type="checkbox"/> 招标人确定
13	中标通知书发出的形式	<input type="checkbox"/> 书面 <input checked="" type="checkbox"/> 数据电文 特别提醒：本项目发布中标结果公告的同时，通过电子交易系统向中标人发出中标通知书。中标通知书发出视为已送达，投标人应主动登录电子交易系统查询，代理机构不承担投标人未及时关注相关信息引发的相关责任。
14	告知磋商结果的形式	<input checked="" type="checkbox"/> 投标人自行登录电子交易系统查看 <input type="checkbox"/> 磋商现场告知
15	履约保证金	(1) 金额： <u>中标金额的 2%</u> (2) 缴纳形式： <input checked="" type="checkbox"/> 银行转账 <input checked="" type="checkbox"/> 银行电汇 <input checked="" type="checkbox"/> 银行保函 (3) 具体要求：采用银行保函的，应为不可撤销、不可转让的见索即付独立保函。 (4) 其他要求： <u>/</u>
16	招标代理服务费	(1) 招标代理服务费：中标人在领取中标通知书前须向招标代理机构缴纳招标代理服务费，可以银行转账、银行电汇方式。 招标代理服务费：以每标段的中标价为计算基数，具体收取金额为附件 1 对应表格相应招标类别收费标准的 80%，每标段收取金额不足 4000 元的按照 4000 元最低标准收取。 备注：以上相关费用，投标人在报价单中不单列，包含在

		<p>投标总价中，招标人不再单独计量支付。</p> <p>(2) 以上费用代理机构有权从磋商保证金中优先扣除。</p>
17	补充约定	<p>(1) 通过初审的投标人为 2 家及以上的，按磋商文件约定进行评审并确定结果；</p> <p>(2) 通过初审的投标人为 1 家的，且评审小组认为具有竞争性的，继续评审（不进行第四章“2.2 综合评分”评审程序）并确定结果。</p>
18	报价须知	<p>(1) 投标人最终投标报价不得高于磋商文件（公告）列明的项目预算、最高投标限价，否则其投标文件将被否决。</p> <p>(2) 在项目磋商过程中，投标人最终投标报价与公布的最高投标限价或项目预算相比降幅过小，或投标人最终投标报价明显缺乏竞争性的，评审小组可以否决其投标。</p>
19	重要说明	<p>(1) 中标人应在规定期限内提交履约保证金并与招标人签订合同，若中标人未能在规定期限内提交履约保证金或签订合同，招标人有权取消中标人中标资格；</p> <p>(2) 合同签订后，中标人存在规定时间内不组织人员进场开工，不履行合同义务等情况，招标人有权解除合同，并追究违约责任；</p> <p>(3) 中标人在中标项目发生投诉、信访举报案件、履约存在争议时，拒绝协助配合有关部门调查案件的，招标人可以取消其中标资格或解除合同，并追究其违约责任。</p> <p>(4) 投标人参与磋商，应当诚信守法、公平竞争。如有以提供虚假材料（包括但不限于虚假技术参数响应、虚假业绩、虚假证书、虚假检测报告等）、串通磋商、隐瞒失信信息等谋取中标的行为，一经发现，招标人可以取消其中标资格或解除合同，并追究其违约责任。</p>
20	电子招标	<p>本磋商项目实行全流程电子化交易，除磋商文件另有规定外，电子招标投标操作要求见本章附件《安徽公共资源交易集团电子交易操作规程》。</p>

21	解释权	<p>(1) 构成本磋商文件的各个组成文件应互为解释，互为说明；</p> <p>(2) 同一组成文件中就同一事项的规定或约定不一致的，以编排顺序在后者为准；</p> <p>(3) 如有不明确或不一致，构成合同文件组成内容的，以合同文件约定内容为准，且以专用合同条款约定的合同文件优先顺序解释；</p> <p>(4) 除磋商文件中有特别规定外，仅适用于磋商及投标文件提交阶段的规定，按磋商公告、投标人须知前附表、投标人须知正文、评审方法和标准、投标文件格式的先后顺序解释；</p> <p>(5) 有澄清的部分以最终的澄清更正内容为准；</p> <p>(6) 按本款前述规定仍不能形成结论的，由招标人负责解释。</p>
22	其他补充说明	<p>1. 投标人不得与本标段的其他投标人存在单位负责人为同一人或者存在直接控股、管理关系的情形。</p>

附件 1 招标代理服务费

招标代理服务费收费标准			
中标金额（万元）	货物招标	服务招标	工程施工 / 工程总承包
100 以下	1.5%	1.5%	1.0%
100-500	1.1%	0.8%	0.7%
500-1000	0.8%	0.45%	0.55%
1000-5000	0.5%	0.25%	0.35%
5000-10000	0.25%	0.1%	0.2%
10000-100000	0.05%	0.05%	0.05%
100000 以上	0.01%	0.01%	0.01%

注：招标代理服务收费按差额定率累进法计算，中标金额含本数。例如：某服务招标代理业务中标金额为 6000 万元，具体收取金额为上表（招标代理服务费收费标准）相应招标类别收费标准*80%，计算招标代理服务费收取金额如下：

100 万元×1.5%×80%=1.2 万元

（500-100）万元×0.8%×80%=2.56 万元

（1000-500）万元×0.45%×80%=1.8 万元

（5000-1000）万元×0.25%×80%=8 万元

（6000-5000）万元×0.1%×80%=0.8 万元

合计收费=1.2+2.56+1.8+8+0.8=14.36(万元)

投标人须知正文

1. 有关定义

本项目的交易方式为竞争性磋商，招标人为项目实施建设的发包人（甲方），投标人为参与竞争性磋商的主体，中标人为参与竞争性磋商，并获得项目实施的承包人（乙方）。

2. 资金来源

本项目的招标人已获得足以支付本次磋商后所签订的合同项下的资金。

3. 磋商费用

不论磋商的结果如何，投标人应承担其所有与准备和参加磋商有关的费用。

4. 磋商文件的澄清与修改

4.1 投标人如对磋商文件内容有疑问，按投标人须知前附表规定提出。

4.2 招标人可主动或在解答投标人提出的问题时对磋商文件进行澄清或者修改。代理机构将在安徽公共资源交易集团网站澄清或修改磋商文件，投标人应主动上网查询。代理机构和招标人不承担投标人未及时关注相关信息引发的相关责任。

4.3 任何人或任何组织向投标人提供的任何书面或口头资料，未经代理机构在网上发布或书面通知，均作无效处理，不得作为磋商文件的组成部分。代理机构对投标人由此而做出的推论、理解和结论概不负责。

4.4 对于没有提出疑问又参与了本项目磋商的投标人将被视为完全认同本磋商文件（含澄清、修改等内容）。

5. 磋商范围及投标文件中标准和计量单位的使用

5.1 无论磋商文件中是否要求，投标人所承担项目及伴随的货物和服务均应符合国家强制性标准。

5.2 投标人与代理机构之间与磋商有关的所有往来通知、函件和投标文件均用中文表述。投标人随投标文件提供的证明文件和资料可以为其他语言，但必须附中文译文。翻译的中文资料与外文资料如果出现差异时，以中文为准。

5.3 除磋商文件中有特殊要求外，投标文件中所使用的计量单位，应采用中华人民共和国法定计量单位。

6. 投标文件构成

6.1 投标人应完整地按磋商文件提供的投标文件格式及磋商文件评审要求编写投标文件，具体内容详见第六章投标文件格式的相关内容。

6.2 上述文件应按照磋商文件规定的格式填写、签署和盖章。

7. 报价

7.1 投标人的报价应当包括满足本次磋商全部内容，所有报价均应以人民币报价。

7.2 投标人应在分项报价表上标明磋商项目的单价（如适用）和总价，未标明的视同包含在磋商报价中。

8. 磋商有效期

8.1 磋商有效期为从投标文件提交截止之日算起的日历天数，磋商有效期为120日历天。招标人或代理机构可根据实际情况，在原磋商有效期截止之前，要求投标人延长磋商有效期。接受该要求的投标人将不会被要求和允许修正其投标文件。投标人可以拒绝延长磋商有效期的要求，且不承担任何责任。上述要求和答复都应以书面形式提交。

8.2 在磋商有效期内，投标人的磋商保持有效，投标人不得要求撤销或修改其投标文件。

9. 投标文件的制作

9.1 本项目要求提供加密电子投标文件，投标文件的制作应满足以下规定：

（1）投标文件由投标人使用电子交易系统提供的“投标文件制作工具”制作生成。“投标文件制作工具”可以通过电子交易系统中下载。投标人应当在互联网络通畅状态下启用最新版投标文件制作工具制作投标文件。

（2）在第六章“投标文件格式”中要求加盖投标人电子签章或公章处，投标人均应加盖投标人电子签章或公章。联合体参加磋商的，除联合协议及磋商文件规定须联合体各成员单位各自盖章的证明材料外，投标文件由联合体牵头人按上述规定加盖联合体牵头人单位电子签章或公章。

（3）投标文件制作完成后，投标人应对投标文件进行文件加密，形成加密的投标文件。采用数字证书加密的，加密时投标文件的所有内容均只能使用同一把数字证书进行加密，否则引起的解密失败责任由投标人自行承担。

9.2 因投标人自身原因而导致投标文件无法导入电子交易系统电子开标、评标系统的，该投标文件视为无效投标文件，投标人自行承担由此导致的全部责任。（该投标文件是指解密后的投标文件）。

10. 投标文件提交截止时间

10.1 投标人应在第一章“磋商公告”规定的投标文件提交截止时间前，在网上提交加密电子投标文件（如磋商延期，按最新发布磋商时间执行）。

10.2 投标人在磋商文件规定的投标文件提交截止时间前上传了网上加密电子投标文件，但未在规定时间内进行解密的，投标无效。

10.3 招标人和代理机构延迟投标文件提交截止时间的。招标人、代理机构和投标人受投标文件提交截止时间制约的所有权利和义务均应延长至新的截止时间。

11. 投标文件的提交、修改与撤回

11.1 投标人应当在第一章“磋商公告”规定的投标文件提交截止时间前，将加密的投标文件在电子交易系统上传（如磋商延期，按最新发布磋商时间执行）。

11.2 投标人应当在投标文件提交截止时间前完成投标文件的传输提交（以接收到电子签收凭证为准），并可以补充、修改或者撤回投标文件。投标文件提交截止时间前未完成投标文件传输的，视为撤回投标文件。未按规定加密或投标文件提交截止时间后送达的投标文件，电子交易系统应当拒收。

11.3 投标人应在投标人须知前附表规定的解密时间前（以电子交易系统解密倒计时为准）对本单位的投标文件进行解密。

12. 评审小组

12.1 由招标人委派或招标人委托代理机构抽取经济技术专家等方式组建的评审小组，负责本项目评审工作。评审小组成员由3人以上单数组成，评审小组及其成员应当依照有关规定履行相关职责和义务。

12.2 评审小组根据磋商文件规定的评审方法和标准对投标人提交的投标文件进行评审，从质量和服务均能满足磋商文件实质性响应要求的投标人中推荐中标候选人，并编写评审报告。

13. 终止竞争性磋商

出现下列情况之一时，招标人和代理机构有权宣布终止竞争性磋商采购，并将理由通知所有投标人：

- （1）通过初审的投标人不足规定数量，导致本次磋商缺乏竞争的；
- （2）出现影响公正的违法、违规行为的；

- (3) 因重大变故，招标任务取消的；
- (4) 磋商文件有重大漏洞，导致无法继续评审的；
- (5) 法律法规规定的其他情形。

14. 投标文件的澄清、说明或更正

14.1 评审小组将对投标文件的有效性、完整性和响应程度进行审查，审查时可以要求投标人对投标文件中含义不明确、同类问题表述不一致或者有明显文字和计算错误的内容等作出必要的澄清、说明或者更正。投标人的澄清、说明或者更正不得超出投标文件的范围或者改变投标文件的实质性内容。对不同文字文本投标文件的解释发生异议的，以中文文本为准。

14.2 评审小组要求投标人澄清、说明或者更正投标文件应当以书面形式（即网上询标）作出。投标人的澄清、说明或者更正应当加盖投标人电子签章或公章。

14.3 如有询标，投标人通过远程登录的方式接受网上询标。投标人应登录电子交易系统并保持在线状态，以便及时接收评审小组可能发出的询标函，并在规定时间内回复，因授权代表联系不上、没有及时登录系统等情形而无法接受评审小组询标的，投标人自行承担相关风险。

15. 最终投标报价

15.1 磋商并不限定只进行二轮报价，如果评审小组认为有必要，可以要求投标人进行多轮报价。

15.2 在磋商内容不做实质性变更或重大调整的前提下，投标人下轮报价不得高于上一轮报价。

15.3 最终投标报价是投标人投标文件的有效组成部分，最终投标报价也是签订合同的依据。

15.4 本项目的服务地点为本须知前附表所述，投标人可到项目现场踏勘以充分了解项目位置、情况及任何其他足以影响磋商报价的情况，任何因忽视或误解项目场地情况而导致的索赔或服务期限延长申请将不被批准。对于受项目现场场地限制，如需要另外寻找场地解决临时住宿，由此所产生的费用应包含在磋商报价范围内，招标人不再承担该费用。

15.5 本项目不接受恶意不平衡报价，不保证最低价中标。

16. 中标候选人的推荐原则

评审小组依据本项目磋商文件所约定的评审方法和标准，按照有效投标人综合总得分由高到低依次推荐中标候选人。评审得分相同的，由评审小组根据投标文件投票，按少数服从多数的原则确定中标候选人顺序。

17. 确定中标人

招标人委托评审小组确定中标人的，排名第一的中标候选人即为中标人，由代理机构在指定媒体上予以公告；招标人确定中标人的，由招标人函告代理机构后，由代理机构在指定媒体上予以公告。

18. 编写评审报告

评审报告是根据全体评审小组成员签字的原始评审记录和评审结果编写的报告，评审报告由评审小组全体成员签字。对评审结论持有异议的评审小组成员可以阐述其不同意见和理由。评审小组成员拒绝在评审报告上签字且不陈述其不同意见和理由的，视为同意评审结论。

19. 保密要求

19.1 评审将在严格保密的情况下进行。

19.2 有关人员应当遵守评审工作纪律，不得泄露评审文件、评审情况和评审中获悉的国家秘密、商业秘密等。

20. 中标结果公告

20.1 中标人确定后，代理机构将在安徽公共资源交易集团网站（<http://www.ahggzyjt.com>）发布中标结果公告。

20.2 中标结果公告内容应当包括招标人及其委托的代理机构的名称、项目名称、项目编号、中标人名称、中标金额。

21. 磋商结果的异议、投诉

21.1 对于磋商结果有异议的，应在中标结果公告规定的时间内向招标人或代理机构提出。

21.2 对于异议答复不满意的，应在收到异议答复之日起3日内向磋商公告载明的监督管理部门提出。

22. 中标通知书

22.1 代理机构发布中标结果公告的同时以投标人须知前附表规定的形式向中标人发出中标通知书。

22.2 中标通知书对招标人和中标人具有同等法律效力。中标通知书发出以后，招标人改变中标结果或者中标人放弃中标资格，应当承担相应的法律责任。

22.3 中标通知书是合同的组成部分。

23. 告知磋商结果

23.1 中标结果公告发布后，投标人自行登录电子交易系统查询结果信息。

23.2 代理机构对未中标的投标人不做未中标原因的解释。

24. 履约保证金

如果中标人没有按照投标人须知前附表中履约保证金的规定执行，将视为放弃中标资格。在此情况下，招标人可确定下一中标候选人为中标人，也可以重新开展磋商。

25. 代理费用

中标人放弃中标资格的，本磋商项目应收取的招标代理服务费由其承担。

26. 签订合同

26.1 招标人与中标人应当在中标通知书发出后及时签订合同。

26.2 磋商文件、中标人的投标文件及其澄清文件等，均为签订合同的依据。

26.3 中标人拒绝与招标人签订合同的，招标人可以按照评审报告推荐的中标候选人名单排序，确定下一中标候选人为中标人，也可以重新开展磋商活动。中标人拒绝签订合同的不得参加对该项目重新开展的磋商活动。

27. 廉洁自律规定

27.1 代理机构工作人员不得以不正当手段获取招标代理业务，不得与招标人、投标人恶意串通。

27.2 代理机构工作人员不得接受招标人或者投标人组织的宴请、旅游、娱乐，不得收受礼品、现金、有价证券等，不得向招标人或者投标人报销应当由个人承担的费用。

28. 需要补充的其他内容

需要补充的其他内容，见投标人须知前附表。

第三章 招标人要求

一、项目概况

百大合家福公司 2025-2027 两年度店招、钢架亮化字。

二、服务内容及要求

序号	项目名称	单位	数量	含税单价	含税总价金额(元)	备注
1	标志(0.87 m ² 方框+0.54 m ² 字母+0.6 m ² 字母)	m ²	2.01			3mm 厚白色亚克力面板, 三角铝合金型材, 高度 8cm, 底板 8mm 高强度 PVC, 内装防水白色贴片 LED, 12V 防水电源
2	合家福 (0.875 m ² ×3 个字)	m ²	2.63			
3	优选超市 (0.42 m ² ×4 个字)	m ²	1.68			
4	SUPERMARKET (0.21 m ² *11 个字)	m ²	2.31			
5	不锈钢方管	m	59.00			2mm 厚 5*5cm 不锈钢方管
6	铝塑板 (1.2m*2.4m)	m ²	5.52			4mm 铝塑板
7	筒灯安装	个	6.00			6 寸 LED、甲供
8	 合家福 优选超市 SUPERMARKET					
9						
图示						

(二) 3M 贴膜灯箱店招制作安装报价清单

序号	项目名称	单位	数量	含税单价	含税总价金额(元)	备注
1	3M 灯箱 (9.28*1.16m)	m ²	10.77			3m 贴膜灯箱、LED 防水灯条、12V 防水电源、1.5cm 厚白色 PVC 背板、贴

						膜画面
2	镀锌方管 (2cm *4cm)	m	150.00			2mm 厚 2*4 镀锌方管
3	灯箱包边钢板	m ²	21.00			3mm 镀锌板剪板、折弯、烤漆
4	铝塑板 (1.2m*2.4m)	m ²	5.52			4mm 铝塑板
5						
6						
图示						

(三) 点阵字店招制作安装报价清单

序号	项目名称	单位	数量	含税单价	含税总价金额 (元)	备注
1	标志(2.27*2.27=5.15 m ² 方框+1.4*1.2=1.68 m ² 字母+0.28 m ² *6 个字母)	m ²	8.51			3mm 铝板围边、占边 8cm、激光切割、冲孔、汽车烤漆、LED 防水灯、12v 防水电源
2	合家福 (2.7*2.16=5.832 m ² ×3 个字)	m ²	17.50			
3	连锁超市 (1.3*1.3=1.69 m ² ×4 个字)	m ²	6.76			
4	立主钢架	m	96.00			60*60*3mm 镀锌方管
5	字体斜拉	m	96.00			60*60*3mm 镀锌方管
6	牌面钢架	m	72.00			30*50*3mm 镀锌扁管
7	斜拉加强筋	m	24.00			60*60*3mm 镀锌方管
8	钢板	块	32.00			300*300*10mm 镀锌钢板
9	预埋及防水	个	16.00			楼顶开孔、做防水
10	(含增值税) 单项工程合计					
11	(含增值税) 单项工程*10 个项目合计					





图
示

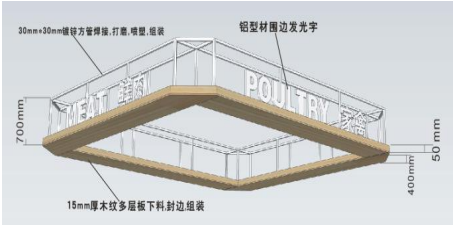

合家福 连锁超市

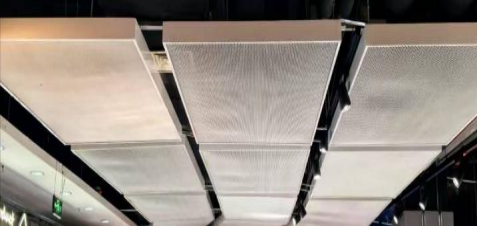
(四) 室内钢架、亮化字制作安装报价清单

序号	项目名称	单位	数量	含税 单价	含税 总价 金额 (元)	备注
1	<p>BEAN PRODUCTS 豆制品</p> <p>POULTRY 家禽</p> <p>FISH 鱼类</p> <p>MEAT 鲜肉</p> <p>铝型材围边发光字</p>	m ²	5.00			3mm 厚白色亚克力面板, 三角铝合金型材, 高度 8.8cm, 底板 8mm 高强度 PVC 板, 内装防水白色贴片 LED, 12V 防水电源
2	 <p>木纹板钢架</p>	m	20.00			30*30mm 镀锌方管焊接、打磨、高 700mm、喷塑、15mm 厚多层饰面板、下料、封边、开灯孔、组装
3	 <p>围岛钢架</p>	m	20.00			2mm 镀锌板、剪板、折弯成型宽 50*厚 30mm*高 800mm, 氩弧焊焊接、3mm 钢丝网片、整体焊接, 打磨、喷塑、组装
4	 <p>墙面钢架</p>					20mm*20mm 镀锌方管、钢丝网片、焊接、打磨、喷塑、组装

5						2.0mm 镀锌板剪板、折弯、成型 20mm*100mm 焊接、打磨、喷塑、组装
	吊顶钢架					
6		m	10.00			2mm 镀锌板、剪板、折弯成型宽50*50mm*高800mm, 氩弧焊焊接、3mm 钢丝网片、整体焊接, 打磨、喷塑、60*60mm 镀锌方管链接、组装
7		m	27.00			2mm 镀锌板激光切割、焊接、打磨、氟碳烤漆、20*20mm 镀锌方管龙骨、焊接、3mm 亚克力板、LED 灯条
	海鲜区波浪灯 (单个成型尺寸: 长 2.3m*高 0.3m*厚 0.1m)					
8		m ²	23.00			2mm 镀锌板激光切割、氟碳烤漆、制作箱体、2*2mm 镀锌方管龙骨、1.5cm 厚木纹板、3mm 亚克力板、LED 灯条、卡布
	花瓣型灯箱单个成型(2.55m*1.5m*厚 0.1m)					
9	(含增值税) 单项工程合计					
10	(含增值税) 单项工程*10 个项目合计					
(一) 金属围边字店招+(二) 3M 贴膜灯箱店招+(三) 点阵字店招+(四) 室内钢架、亮化字 (含税合计)						

单位：人民币元

备注：1. 上述产品价格是指标的物送达甲方指定地点安装完成经甲方验收合格后开具增值税专用发票的价格，包含但不限于设计、制作、拆除、运输（送达至甲方指定地点）、装卸、防水、施工围挡、安全防护、高空作业、吊车、安装、配电、调试、税金等交付甲方使用前的一切费用，以及免费质保期间的所有维保费用。任何因忽视或误解实际情况而导致的费用增加由乙方自行承担。

2. 本合同采购数量为合同期内预估采购量，实际支付金额以分批验收数量为准，合同期内执行上列中标单价，分批采购、按实结算，甲方不承诺合同期内全额采购；合同期内，乙方自行承担原材料市场价格涨跌风险，中标单价合同期内不予调整。

三、技术性能指标

（一）说明

1. 本供货要求提出的技术参数及要求为最低限度的技术要求，并未对一切技术细节做出规定，也未充分引述有关标准和规范的条文，投标人应保证提供符合或优于本技术参数及要求及有关标准、规范的优质产品。

2. 为鼓励不同品牌的充分竞争，如某货物的某技术参数或要求属于个别品牌专有，则该技术参数及要求不具有限制性，投标人可对该参数或要求的响应情况进行说明，且该说明须经评审小组审核认可。

3. 投标人应自行踏勘本项目实施现场，核对安装现场的土建尺寸等可能影响后期安装的全部因素，确保满足现场实际安装要求。

4. 招标人保留在签订合同之前对本技术规格及要求补充和修改的权利，投标人应予以配合。

（二）总体要求

1、金属围边字店招制作安装材料及工艺

①. 面板

主材：3mm 厚白色亚克力。工艺：激光雕刻。推荐品牌：汤臣、申春、正德

②. 围边铝型材

主材：1.0mm 实厚铝型材，8cm 高边。工艺：电脑数控机自动围边。推荐品牌：山东生健牌、常州特丽特、山东金凤凰。

③. 底板

主材：10mm 厚高强度 PVC 板。工艺：激光雕刻。推荐品牌：康农、玉龙、河南瑞达。

④. 光源

主材 1：高亮度 LED 防水模组。推荐品牌：蓝景、日上、欧司朗。

主材 2：低压 12v LED 灯防水电源。推荐品牌：鑫威、山胜、诚连。

⑤. 钢架结构

主材： 2.0mm 实厚 50mm*50mm 不锈钢方管。工艺要求：焊接防锈处理。

⑥. 其他

电源线： ZRBV 电源线、时间控制器。电源线推荐品牌： 上上、长江、远东。

LED 筒灯安装： 灯具甲供，乙方负责安装；

⑦. 图示



2、3M 贴膜灯箱店招制作安装材料及工艺

①. 画面

主材：布贴膜，颜色纯真，户外耐候性强，5 年褪色率不足 10%。工艺要求：采用专业数码贴膜机贴制而成，色膜和底布胶粘度高。字为数控雕刻机镂空雕刻，字边光滑不开裂。（店招灯膜推荐品牌：3M 膜、艾利膜、山本膜）

②. 主体框架

主材：GB30*30*1.2 方钢，斜撑采用 GB30*30*3 角钢、3mm 钢板卡边。工艺要求：主体框架镀锌方钢氩弧满焊，打磨防锈处理，户外牢固。钢板卡边：采用数控剪板机、剪版折弯，氩弧焊接，打磨烤漆，确保整体线条感美观，耐用。

③. 光源

主材 1：LED 漫反射防雨灯，光源灌胶防雨，锡焊连线，180 度大角度漫反光源，使发光均匀。工艺要求：LED 灯条采用横向排列、上下间距为 100mm、光源距离布面 150mm 以上、间隔均匀、平整无凸起或凹陷。推荐品牌：蓝景、日上、欧司朗。

主材 2：低压 12v LED 灯防水电源 推荐品牌：鑫威、山胜、诚连

④. 背板

主材：结皮板防潮防变形，采用加厚户外专用结皮板，反光效果好，防潮，防变形，更耐用。

⑤. 其他

电源线：ZRBV 电源线、时间控制器。电源线推荐品牌：上上、长江、远东。

⑥. 图示



灯箱结构的制作

- 1) 灯箱主体结构：为灯箱的主要框架，决定灯箱的外观形状、牢固程度、重量及结构耐久性等方面。灯箱内侧框架需刷白色油漆；
灯箱主体结构使用的主要材料为GB30*30*1.2方钢，灯箱前檐口及斜撑采用GB30X30X3角钢，连接方式采用焊接。



灯箱制作工艺

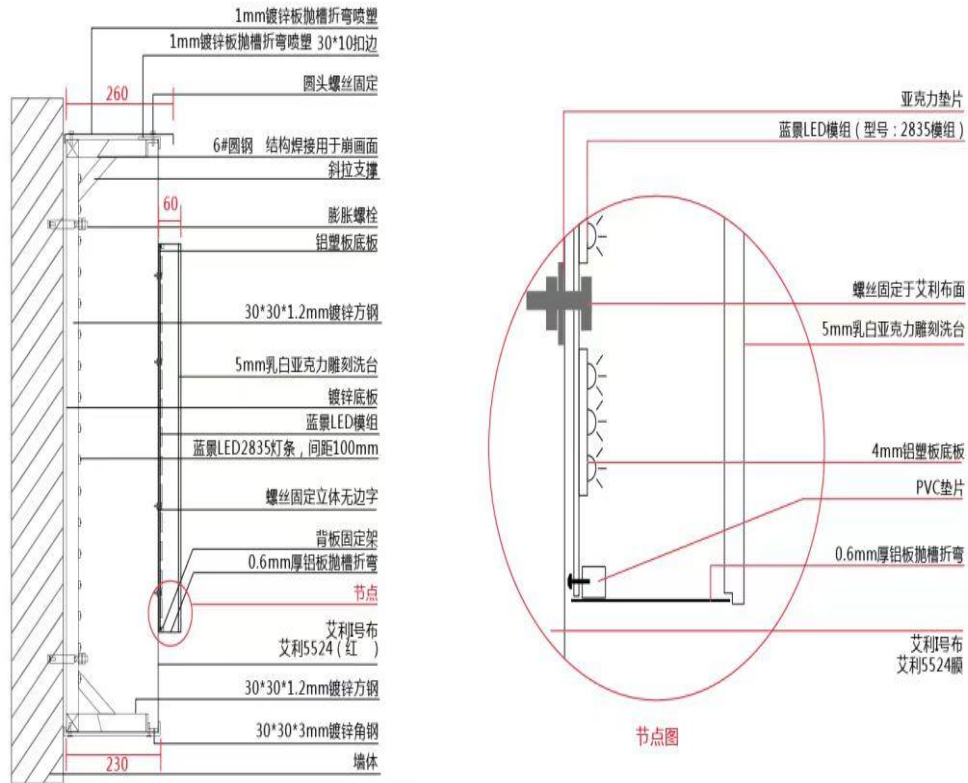

背光板技术要求

- 1) 背光板的拼接:
 - 纵向搭接, 上压下方重叠部分2~5cm;
 - 拼缝处需做密封处理, 确保无漏光。
- 2) 背光板材质:
 - 0.5mm镀锌钢板, 正面采用白色亚光PVC贴膜或具有类似光散射功能的亚白喷涂。

灯箱制作工艺

布面的安装

1) 扣眼中心距灯箱布边缘不小于40mm，距离画面净尺寸边缘不小于30mm，相邻扣眼间的中心距不大于150mm。扣眼冲孔完毕后应套镀锌铁环。

2) 布面绷布顺序

首先绷紧长度方向的两个角落 (位置1)

绷紧水平方向的两个角落 (位置 2)

绷紧长度方向的其他位置 (位置 3)

绷紧水平位置的中央部分 (位置 4)

绷紧水平方向的其他位置

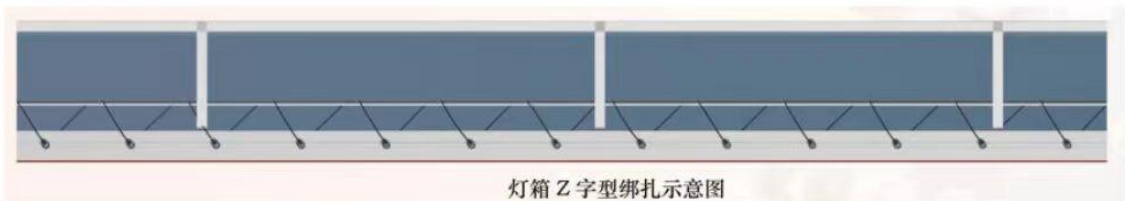
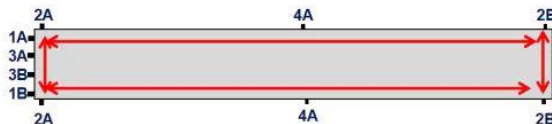

灯箱制作工艺

光源选择: 蓝景2835LED灯条

灯箱光源排布：

- 1) 排布方向：LED灯条采用横向排列，上下间距为100mm，光源距离布面150mm以上；
- 2) 灯条固定：间隔均匀，平整无拱起或凹陷；
- 3) 横向拼接：确保相邻灯条搭接处的灯珠间距等于同一灯条上相邻灯珠距离。

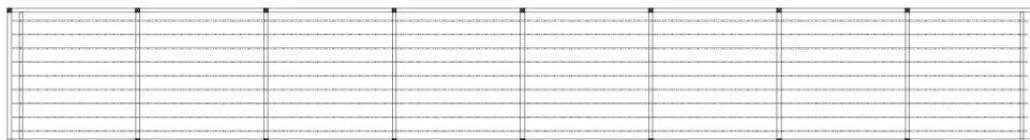

3、点阵字店招制作安装材料及工艺

①. 铝板

主材：3mm 铝板围边、占边 8cm、LED 防水灯、12v 防水电源。工艺：激光切割、冲孔、汽车烤漆。推荐品牌：山东生健牌、常州特丽特、山东金凤凰。

②. 光源

主材 1：高亮度 LED 防水模组。推荐品牌：蓝景、日上、欧司朗。

主材 2：低压 12v LED 灯防水电源。推荐品牌：鑫威、山胜、诚连。

③. 钢架结构

立主钢架：3mm 厚 60mm*60mm 镀锌方管。字体斜拉：3mm 厚 60mm*60mm 镀锌方管。

牌面钢架：3mm 厚 30mm*50mm 镀锌方管。斜拉加强筋：3mm 厚 60mm*60mm 镀锌方管。

钢板：10mm 厚 300mm*300mm 镀锌钢板。

工艺要求：钢架焊接，防锈处理，预埋及防水

④. 其他

ZRBV 电源线、时间控制器。电源线推荐品牌：上上、长江、远东。

⑤. 图示



尺寸图

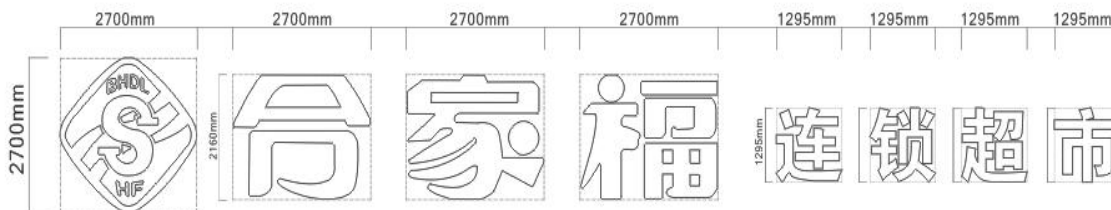

安装图

以下图为示例图，中标单位须依据安装报价单提供的材料参数及店面现场实际情况进行二次详细设计，在不低于本示例图的参数标准下，出具施工图，并对该图纸设计、施工安装及使用安全等负全部责任。

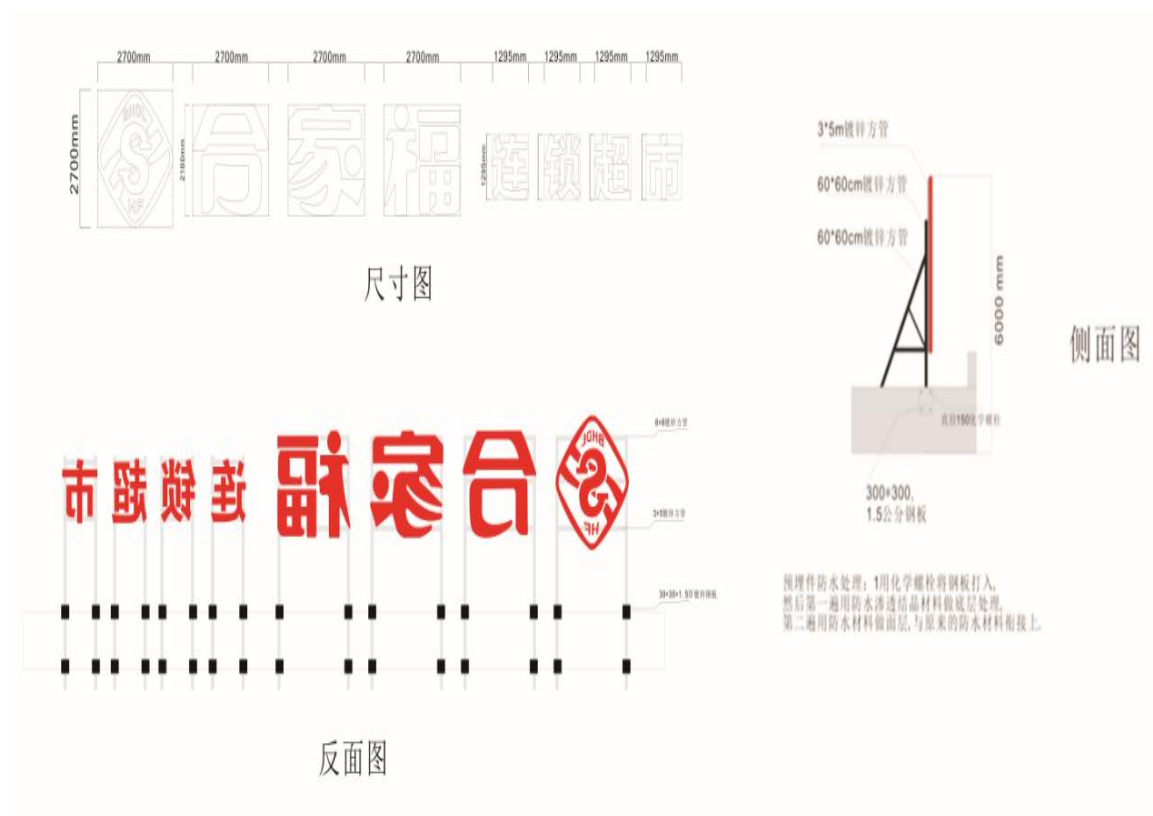

4、木纹板钢架安装图

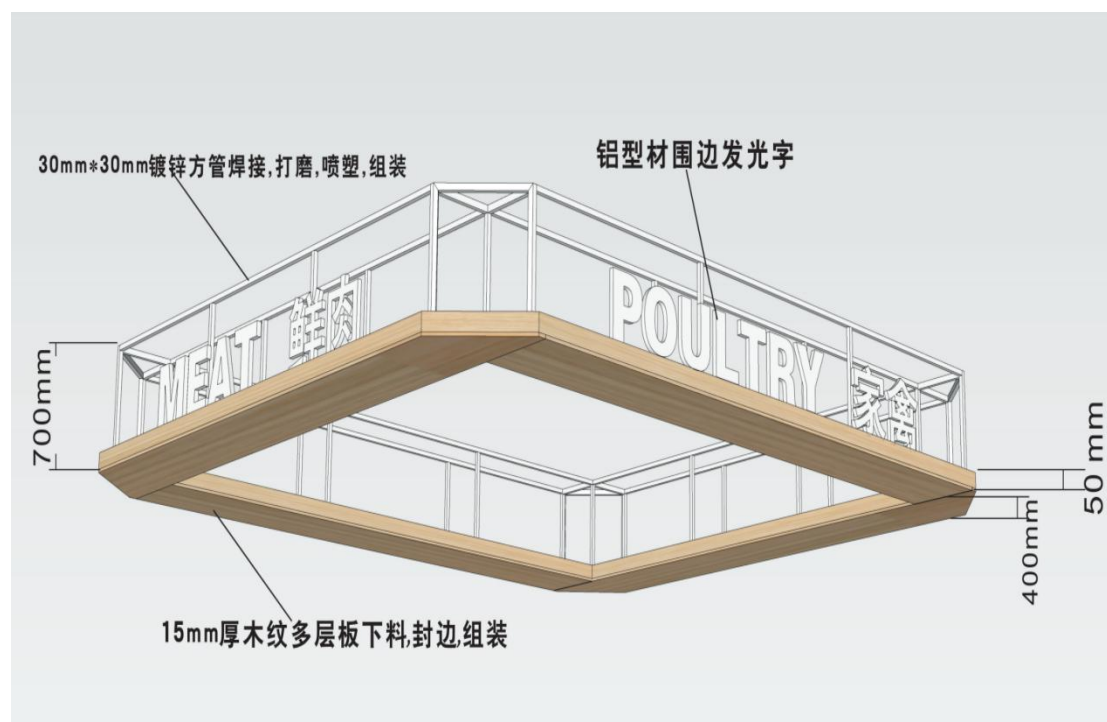

5、围岛钢架安装图

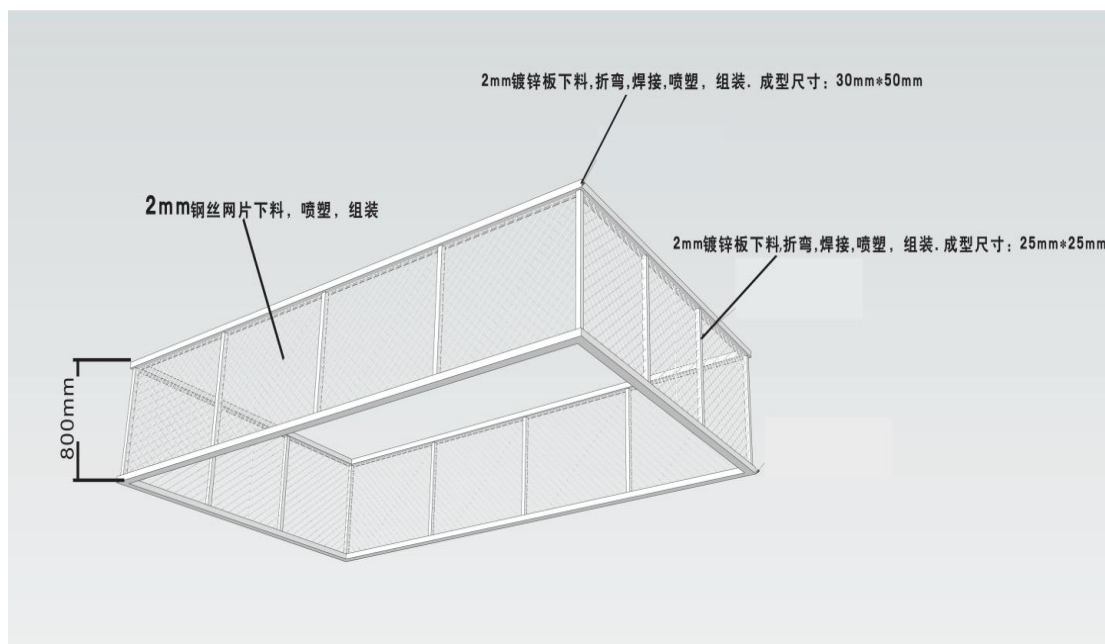

6、墙面钢架安装图

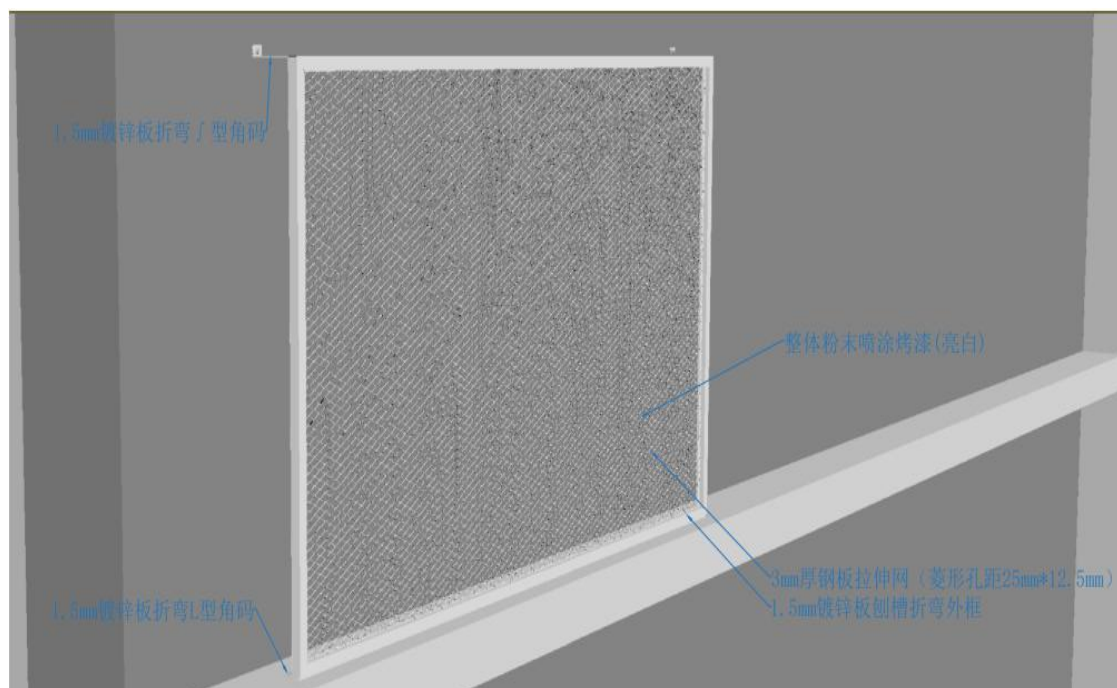

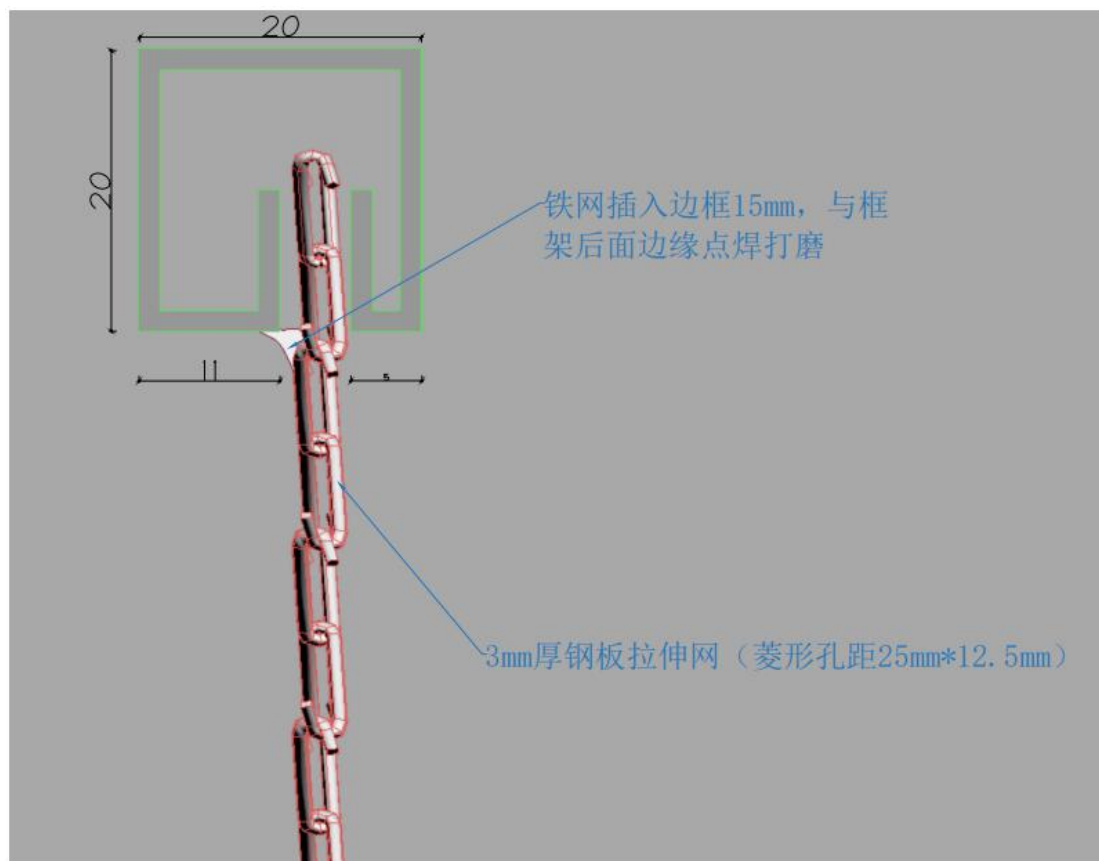

7、海鲜区波浪灯安装图

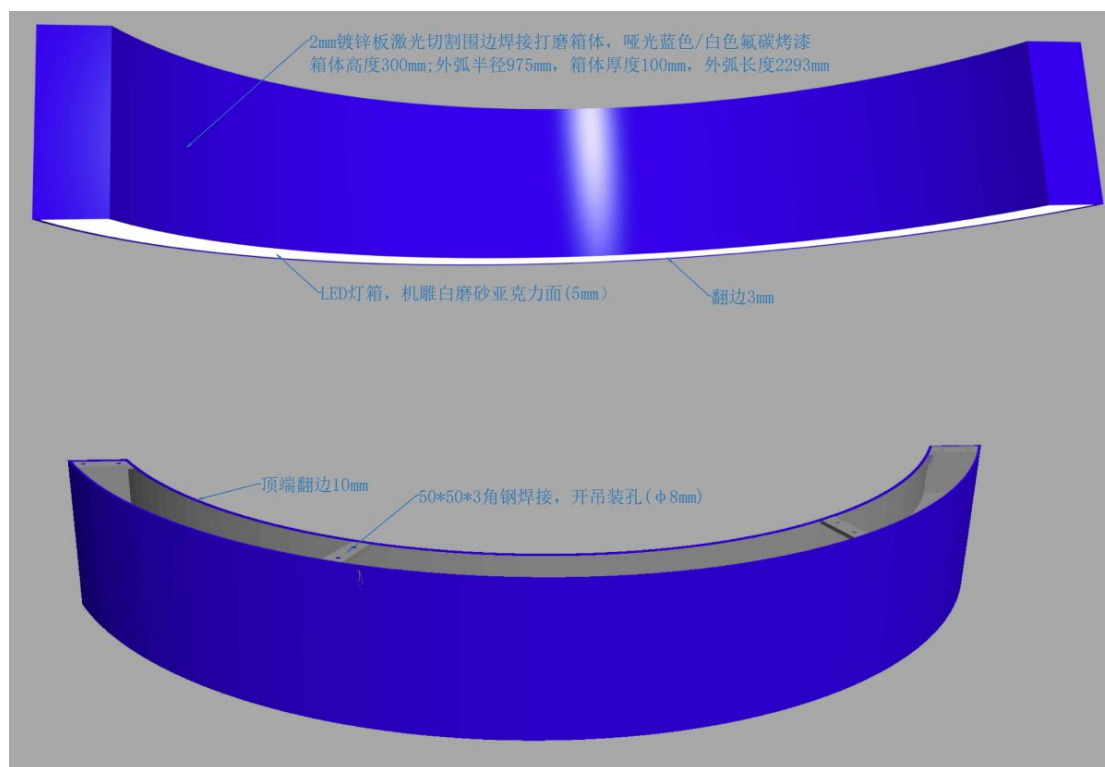

8、花瓣形灯箱安装图

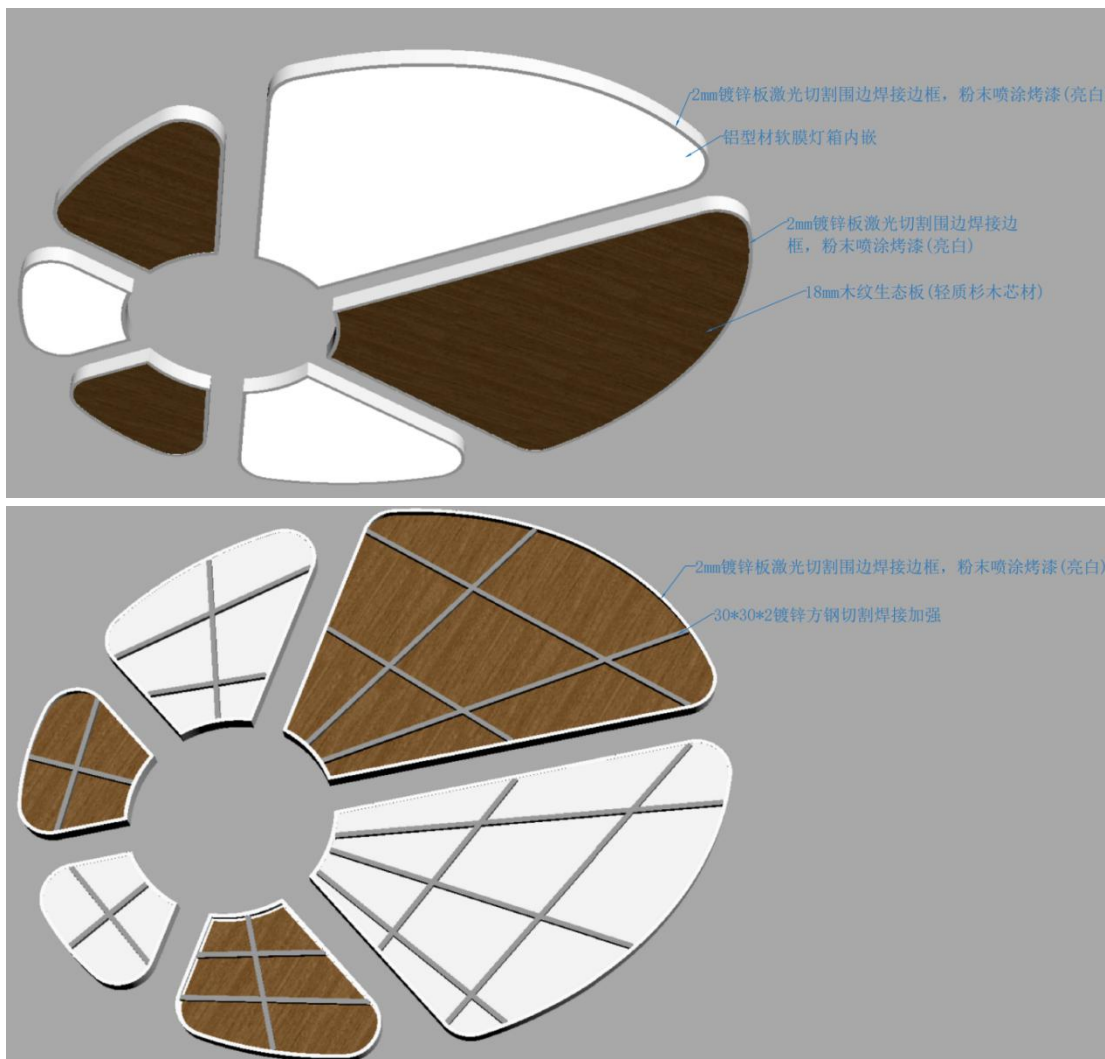

1. 中标人保证所供货物为全新并符合招标要求及国家相关质量标准的产品，且不存在隐形瑕疵。

2. 招标人使用过程中发现产品质量问题，中标人无条件负责退货或更换，因产品质量问题造成招标人使用过程中的一切损失由中标人承担。

五、交货时间、方式、地点

1. 交货方式：中标人送货上门并卸货安装至招标人指定区域。

2. 交货地点：全省合家福各门店，具体地址详见订货通知单。

3. 供货期限：中标人接到招标人单批采购供货通知后 10 个工作日内完成供货及安装调试。中标人应根据订单要求送货，超过规定数量交货的，招标人有权拒收超出部分。

4. 中标人延迟交货的，应承担相关违约责任，给招标人造成损失的还应赔偿因此给招标人造成的全部损失。

六、合同期限及质保期

1. 合同期限：采购周期自合同签订之日起贰年，采购总额或采购周期达到任一条件后采购终止。待所采设备免费质保期满后合同终止。

2. 免费质保期：自单批次货物安装调试完成并经招标人最终验收合格之日起2年。

七、报价要求

1. 本项目报总价，最高投标限价 188.924633 万元，同时报出各项单价，总价作为评审依据，单价作为结算依据。投标报价包含完成本项目所需的一切费用，招标人后期不再追加任何费用，请各投标人综合考虑后谨慎报价。

2. 招标人标后复核时如发现投标人报价表中投标总价与各项单价乘以数量的报价累计之和不符的，招标人将按最不利于投标人的方式进行调整，具体方式如下：

(1) 若各项单价乘以数量的报价累计之和小于报价表中投标总价的，则以单价为准，修正总价；

(2) 若各项单价乘以数量的报价累计之和大于报价表中投标总价的，则以报价表中投标总价为准修正单价（修正原则：按“报价表中投标总价÷各项单价乘以数量的报价累计之和”所得出的比例 Y，同比例修正单价，即修正后的单价=原单价×Y）；

(3) 未填报单价及漏项、漏量的项目均视为投标人免费提供或已包含在其他项目报价中。

第四章 评审方法和标准

一、总则

本项目采用综合评分法评审，投标文件满足磋商文件全部实质性要求且按评审因素的量化指标评审得分最高的投标人为中标候选人的评审方法。

二、评审方法

2.1 初审

评审小组对投标人的投标文件进行初审，以确定其是否满足磋商文件的实质性要求。初审表如下：

初审表		
序号	评审指标	合格条件
1	营业执照	提供有效的营业执照扫描件，应完整地体现出营业执照的全部内容。
2	投标函	符合磋商文件要求。
3	磋商文件获取情况	在磋商文件获取截止时间前完成磋商文件获取。
4	授权书	符合磋商文件要求。
5	磋商保证金	符合磋商文件要求。
6	磋商报价	符合磋商文件要求。
7	未出现异常情形	不同投标人未出现使用相同的机器识别码进行投标的情形
8	其他要求	符合磋商文件列明的其他要求。
评审指标通过标准：投标人必须通过上述全部指标。		

初审指标通过标准：投标人必须通过初审表中的全部评审指标。

2.2 综合评分

2.2.1 评审小组按照下表对进入综合评分的所有投标人的投标文件进行综合评分。

2.2.2 本项目综合评分满分为 100 分，其中：技术资信分值占总分值的权重为 10%，价格分值占总分值的权重为 90%。具体评分细则如下：

类别	评分内容	评分标准	分值范围
----	------	------	------

技术资信分 (10分)	安装服务方案	<p>评委根据提供的安装服务方案进行评分,科学合理、先进可行,至少包括、制作/设计/安装方案等。优秀的,得 $3 < F \leq 5$ 分,良好的得 $2 < F \leq 3$ 分,一般的得 $0 < F \leq 2$ 分,未提供的不得分。</p>	0-5
	投标人业绩	<p>自 2020 年 1 月 1 日以来 (以合同签订时间为准), 投标人具有单个合同总金额不少于 100 万元供货业绩, 该业绩合同中包含广告牌或招牌或亮化字制作安装其中之一即可。每提供一个符合要求的业绩得 2.5 分, 本项满分 5 分。 注: 投标人应按下列规定提供业绩证明资料: 正在履约或已完成的业绩: 投标文件中须同时提供以下业绩证明材料: (1) 业绩合同扫描件; (2) 与该业绩对应的项目已完成的证明材料 (如验收报告或业主 (或合同甲方) 证明)。 注: (1) 正在履约或已完成的证明材料须加盖项目业主单位或合同甲方公章 (证明材料已有项目业主单位或合同甲方公章的除外), 否则评标委员会不予认可。 (2) 如果业绩合同和项目已完成</p>	0-5

		<p>(或正在履约)的证明材料中的合同金额等合同要素不一致的,以项目已完成(或正在履约)的证明材料为准。</p> <p>(3) 以上涉及到的证明资料信息应完整或能充分反映评审因素。如未能明确反映评审因素的(如合同总金额、面积等),应另附业主(或合同甲方)证明材料予以明确说明,须加盖项目业主单位或合同甲方公章,否则评标委员会不予认可。</p>	
<p>报价得分 (90分)</p>	<p>价格分</p>	<p>80分</p>	<p>①确定评标价 评标价=投标函文字报价</p> <p>②确定评标基准价 以通过报价文件初步评审的投标文件的最低评标价作为评标基准价</p> <p>③评标价得分计算 评标价得分按照下列公式计算: 评标价得分=(评标基准价/评标价)*F。 其中: F 是价格分的满分值。</p>
	<p>合理性得分</p>	<p>10分</p>	<p>①确定评标价平均值 当有效投标人数量不少于 5 家时,则去掉一个最高价和一个最低价,取其他投标函文字报价进行算术平均得出平均值;当有效投标人数量不足 5 家时,则直</p>

		<p> 接取全部投标函文字报价进行算术平均得出平均值。 ②确定评标基准价 评标基准价=评标价平均值 在评标过程中，评标委员会应对评标基准价进行复核，存在计算错误的应予以修正并在评标报告中作出说明。除此之外，评标基准价在整个评标期间保持不变，不随任何因素发生变化。 ③评标价的偏差率计算 偏差率=100%×(投标人评标价-评标基准价)/评标基准价 偏差率保留两位小数(小数点后第三位“四舍五入”)，即为*.*%。 ④报价合理性得分计算 a. 当投标人评标价>评标基准价，评标价得分=Fn-偏差率*100*E1 b. 当投标人评标价≤评标基准价，评标价得分=Fn+偏差率*100*E2 其中：Fn=10；E1=0.5；E2=0.3。 当评标价得分为负时，均按0分计算。 </p>
--	--	---

2.2.3 分值汇总

(1) 评审小组各成员应当独立对每个有效响应的文件进行评价、打分，然后汇总每个投标人每项评分因素的得分，再取各位评委评分之平均值，四舍五入保留至小数点后两位数，得到该投标人的技术资信分。

(2) 将每个投标人的技术资信分加上根据上述标准计算出的价格分，即为

该投标人的综合总得分。

三、评审程序

1. 初审。评审小组对成功解密的投标文件按照初审表进行评审，投标人未实质性响应磋商文件要求导致投标无效的，评审小组将以询标的方式告知有关投标人。

2. 磋商。初审合格后，本项目磋商条件如有变化，评审小组对初审合格的投标人进行磋商；本项目磋商条件如无变化，直接进入报价环节。

3. 报价。磋商结束后，评审小组应当要求所有实质性响应的投标人在规定时间内提交最终投标报价。如投标人未在规定时间内提交对应轮次的报价，则按上一轮次报价为准。

4. 综合评分。评审小组只对通过初审，实质上响应磋商文件要求的投标文件进行综合评分。经磋商确定最终招标需求和提交最终投标报价的投标人后，由评审小组采用综合评分法对初审通过的投标人的投标文件和最终投标报价进行综合评分。

四、相关说明。

1. 评审小组根据与投标人磋商情况可能实质性变动磋商文件的内容，包括招标需求中的技术、服务要求以及合同草案条款。磋商文件有实质性变动的，经招标人代表确认作为磋商文件的有效组成部分，评审小组通知所有参加磋商的投标人。

2. 评审小组发现投标人的报价或者某些分项报价明显低于其他通过初审的投标人的报价，有可能影响产品质量和不能诚信履约的，应当要求其在合理的时间内按要求提供说明，必要时提交相关证明材料；投标人不能证明其报价合理性的，其投标文件将被认定为投标无效。

3. 无论何种原因，即使投标人磋商时携带了证书材料的原件，但投标文件中未提供与之内容完全一致的扫描件的，评审小组可以视同其未提供。

第五章 合同

安徽百大合家福连锁超市股份有限公司

店招、钢架亮化字合同

甲方：安徽百大合家福连锁超市股份有限公司

乙方：_____

根据“百大合家福公司 2025-2027 两年度店招、钢架亮化字”（项目编号：_____）招标项目结果，并依据《中华人民共和国民法典》及其他有关法律、行政法规的规定，招标人（甲方）和中标人（乙方）遵循平等、自愿、公平和诚实信用的原则，就相关合同事宜协商一致，订立本合同。

1、内容及价格

序号	项目名称	单位	数量	含税单价	含税总价金额（元）	备注
1	标志(0.87 m ² 方框+0.54 m ² 字母+0.6 m ² 字母)	m ²	2.01			3mm 厚白色亚克力面板，三角铝合金型材，高度 8cm，底板 8mm 高强度 PVC，内装防水白色贴片 LED，12V 防水电源
2	合家福 (0.875 m ² ×3 个字)	m ²	2.63			
3	优选超市 (0.42 m ² ×4 个字)	m ²	1.68			
4	SUPERMARKET (0.21 m ² *11 个字)	m ²	2.31			
5	不锈钢方管	m	59.00			2mm 厚 5*5cm 不锈钢方管
6	铝塑板 (1.2m*2.4m)	m ²	5.52			4mm 铝塑板
7	筒灯安装	个	6.00			6 寸 LED、甲供
8	(含增值税) 单项工程合计					
9	(含增值税) 单项工程*10 个项目合计					



图 示	
--------	--

(二) 3M 贴膜灯箱店招制作安装报价清单

序号	项目名称	单位	数量	含税 单价	含税 总价 金额 (元)	备 注
1	3M 灯箱 (9.28*1.16m)	m ²	10.77			3m 贴膜灯箱、LED 防水灯条、12V 防水电源、1.5cm 厚白色 PVC 背板、贴膜画面
2	镀锌方管 (2cm *4cm)	m	150.00			2mm 厚 2*4 镀锌方管
3	灯箱包边钢板	m ²	21.00			3mm 镀锌板剪板、折弯、烤漆
4	铝塑板 (1.2m*2.4m)	m ²	5.52			4mm 铝塑板

5	合家福 超市 JOY-MART					
6						
图 示						

(三) 点阵字店招制作安装报价清单

序号	项目名称	单位	数量	含税 单价	含税 总价 金额 (元)	备 注
1	标志(2.27*2.27=5.15 m ² 方框+1.4*1.2=1.68 m ² 字母+0.28 m ² *6 个字母)	m ²	8.51			3mm 铝板围边、占边 8cm、激光切割、冲孔、汽车烤漆、LED 防水灯、12v 防水电源
2	合家福 (2.7*2.16=5.832 m ² *3 个字)	m ²	17.50			
3	连锁超市 (1.3*1.3=1.69 m ² *4 个字)	m ²	6.76			
4	立主钢架	m	96.00			60*60*3mm 镀锌方管

5	字体斜拉	m	96.00		60*60*3mm 镀锌方管
6	牌面钢架	m	72.00		30*50*3mm 镀锌扁管
7	斜拉加强筋	m	24.00		60*60*3mm 镀锌方管
8	钢板	块	32.00		300*300*10mm 镀锌钢板
9	预埋及防水	个	16.00		楼顶开孔、做防水
10	(含增值税) 单项工程合计				
11	(含增值税) 单项工程*10 个项目合计				



(四) 室内钢架、亮化字制作安装报价清单

序号	项目名称	单位	数量	含税单价	含税总价金额(元)	备注
1	<p>铝型材围边发光字</p>	m ²	5.00			3mm 厚白色亚克力面板, 三角铝合金型材, 高度 8.8cm, 底板 8mm 高强度 PVC 板, 内装防水白色贴片 LED, 12V 防水电源
2	<p>木纹板钢架</p>	m	20.00			30*30mm 镀锌方管焊接、打磨、高 700mm、喷塑、15mm 厚多层饰面板、下料、封边、开灯孔、组装

3	 <p style="text-align: center;">围岛钢架</p>	m	20.00			2mm 镀锌板、剪板、折弯成型宽 50*厚 30mm*高 800mm，氩弧焊焊接、3mm 钢丝网片、整体焊接，打磨、喷塑、组装
4	 <p style="text-align: center;">墙面钢架</p>					20mm*20mm 镀锌方管、钢丝网片、焊接、打磨、喷塑、组装
5	 <p style="text-align: center;">吊顶钢架</p>					2.0mm 镀锌板剪板、折弯、成型 20mm*100mm 焊接、打磨、喷塑、组装
6		m	10.00			2mm 镀锌板、剪板、折弯成型宽 50*50mm*高 800mm，氩弧焊焊接、3mm 钢丝网片、整体焊接，打磨、喷塑、60*60mm 镀锌方管链接、组装
7	 <p>海鲜区波浪灯（单个成型尺寸：长 2.3m*高 0.3m*厚 0.1m）</p>	m	27.00			2mm 镀锌板激光切割、焊接、打磨、氟碳烤漆、20*20mm 镀锌方管龙骨、焊接、3mm 亚克力板、LED 灯条

8	 <p>花瓣型灯箱单个成型 (2.55m*1.5m*厚0.1m)</p>	m ²	23.00		2mm 镀锌板激光切割、氟碳烤漆、制作箱体、2*2mm 镀锌方管龙骨、1.5cm 厚木纹板、3mm 亚克力板、LED 灯条、卡布
9	(含增值税) 单项工程合计				
10	(含增值税) 单项工程*10 个项目合计				
(一) 金属围边字店招+ (二) 3M 贴膜灯箱店招+ (三) 点阵字店招+ (四) 室内钢架、亮化字 (含税合计)					

备注：1. 上述产品价格是指标的物送达甲方指定地点安装完成经甲方验收合格后开据增值税专用发票的价格，包含但不限于设计、制作、拆除、运输（送达至甲方指定地点）、装卸、防水、施工围挡、安全防护、高空作业、吊车、安装、配电、调试、税金等交付甲方使用前的一切费用，以及免费质保期间的所有维保费用。任何因忽视或误解实际情况而导致的费用增加由乙方自行承担。

2. 本合同采购数量为合同期内预估采购量，实际支付金额以分批验收数量为准，合同期内执行上列中标单价，分批采购、按实结算，甲方不承诺合同期内全额采购；合同期内，乙方自行承担原材料市场价格涨跌风险，中标单价合同期内不予调整。

2. 合同期限、供货时间及方式

2.1. 合同期限：采购周期为贰年(即____年__月__日至____年__月__日)，合同期内采购总额为人民币：_____元(其中：不含税金额：_____元，税金：_____元，税率：____%)；采购总额或采购周期达到前述任一条件后采购终止，待全部所采货物免费质保期满后合同终止。

2.2 制作安装时间及方式：乙方接到甲方订单后 10 个工作日内按甲方要求完成制作及安装调试，具体供货安装调试的时间、地址等以甲方书面通知为准。在甲方验收合格之前，一切风险由乙方承担。

3. 质量、技术标准及质量保证条款

3.1 光源（LED 防水模组、低压电源）免费质保2年，其他部分免费质保2年，期限自单项工程验收合格之日算起。质保期内乙方免费对项目实行包修、包维护，期满后可继续提供有偿维修保养服务。

3.2 乙方应提供完善周到的技术支持和售后服务，否则甲方有权视情节轻重、给甲方造成的损失大小从乙方的履约保证金中扣除部分或全部补偿甲方。

3.3乙方应在接到报修通知后上门维修，负责更换有瑕疵的部件或提供相应的质量保证期内的服务。由此造成的损失，甲方保留索赔的权利。如果乙方在收到报修通知后两天内没有弥补缺陷，甲方可采取必要的补救措施，但费用和风险由乙方承担。

3.4乙方须对店招安装牢固度免费质保十年（免费质保期从乙方完成制作安装调试并经甲方验收合格之日起算），十年免费质保期内若因乙方制作安装原因引发安全事故，由乙方负责处理并承担全部责任；如甲方向事故被侵权人先行赔付，有权向乙方追偿。若甲方发现店招安装牢固存在安全问题或安全隐患，乙方应在收到甲方通知后立即进行维修，否则甲方有权自行或委托第三方进行维修或拆除，所需费用由乙方承担，乙方应赔偿甲方因此遭受的全部损失。

4. 验收标准、方式、地点

4.1安装、调试以符合招标文件要求和响应承诺的前提下，安装横平竖直、整体亮度均匀。乙方安装、调试完毕后报甲方验收。验收内容涉及标牌材质及其厚度、漆面工艺及厚度、基础大小标准、安装规范、安全标准等（验收标准按照招标文件第五章供货要求），如未达标，乙方应按规定材质和要求重新制作安装，由此产生的一切损失和费用由乙方自行承担。乙方安装施工过程中如因违反有关安全管理规定导致的甲方、乙方及第三方人员伤害、财产损失的，由乙方负责处理并承担全部责任。

4.2 最终验收及交货地点：产品在甲方现场安装调试完成后，乙方申请甲方验收，产品验收以在交货地点现场进行的最终验收为准。交货地点：合家福超市安徽省内各网点。

注：乙方（中标人）承建的首个单项工程，如工程质量达不到招标文件第五章供货要求，甲方有权提前解除合同且不承担任何违约责任。

5. 付款方式及履约保证金

5.1单项工程不支付预付款，工程完工经甲方验收合格后支付该项工程价的80%，甲方委托的造价咨询单位结算审计后付至结算审计价格的97%，余款3%作为质量保证金，待单项工程满2年后如无质量问题付清。甲方每次付款前，乙方应向甲方开具并交付同等金额的____%增值税专用发票，否则甲方有权拒绝付款且不视为违约。

甲方开票信息：

账号名称：安徽百大合家福连锁超市股份有限公司

纳税人识别号：9134010071995274XQ

地址、电话：合肥市沿河路118号 0551-65616767

开户行及账号：招商银行合肥分行营业部 551902102010802

乙方转账信息：

账户名称：_____；

开户行：_____；

账号：_____；

5.2 履约保证金

5.2.1 乙方应于签订合同前 3 个工作日内向甲方递交履约保证金，履约保证金为合同金额的 2%，即人民币：_____元；待本项目采购终止且乙方无任何违约行为后返还。

5.2.2 履约保证金的接受形式：现金（银行转账、银行电汇）、银行保函。

5.2.3 若乙方采用现金形式，应向指定账户缴纳，与此有关的费用由乙方承担；

5.2.4 如乙方未能履行其合同规定的任何义务，甲方有权从履约保证金中扣除相应金额作为违约金、赔偿金等费用。

保证金账户信息：

名称：安徽百大合家福连锁超市股份有限公司

开户行：招商银行合肥分行卫岗支行

账号：551902102010708（注明“合家福店招亮化字履约保证金”）

6. 不可抗力

6.1 如果任何一方当事人受战争、非人为因素造成的严重的火灾、水灾、风灾、地震、洪水以及其它不能控制、不能避免且不能克服的事件的影响而无法履行合同，受影响的一方应以书面形式通知另一方当事人，并应在不可抗力事件发生后 7 天内出具有关当局出具的证明文件提交另一方当事人。如因不可抗力事件无法履行上述事宜的，应在不可抗力事件影响消除后 7 日内履行上述义务。

6.2 受不可抗力事件影响的一方当事人对于不可抗力事件导致的合同义务

的延迟履行或不能履行，不承担任何责任。但该方当事人应在 3 日内以书面的方式将不可抗力事件结束或消除的情况通知另一方当事人。

6.3 双方当事人应在不可抗力事件结束或其影响消除后 3 日内继续履行其合同义务，合同期限也相应延长。如果不可抗力事件的影响持续超过 30 日，任何一方当事人均有权解除合同。

7. 违约责任

7.1 乙方逾期交货或逾期安装调试完成的，应按合同总价每日千分之一的标准向甲方支付违约金；逾期交货超过 5 日的，甲方有权解除合同，同时乙方应按合同总价的 20%向甲方支付违约金，给甲方造成损失的，还应赔偿因此给甲方造成的全部损失，甲方有权从质保金、履约保证金中直接扣除赔偿金及违约金。

7.2 乙方交付的货物质量不符合甲方招标要求及国家相关质量标准的，应在约定的期限内及时更换。未更换或未及时更换的，自交付期限届满的次日起按合同总价款千分之一每日的标准向甲方支付违约金。逾期超过 5 日的，甲方有权解除合同，同时乙方应按合同总价的 20 %向甲方支付违约金，给甲方造成损失的，还应赔偿因此给甲方造成的全部损失，甲方有权从质保金、履约保证金中直接扣除赔偿金及违约金。

7.3 乙方所供货物存在质量问题或安装问题，质保期内乙方应按甲方要求进行维修或更换，若未按甲方要求进行维修或更换，甲方有权委托第三方进行维修或自行更换，所需费用均由乙方承担，甲方有权从质保金中直接扣除相关费用，质保金不足赔偿甲方损失的，甲方有权向乙方追偿。

7.4 若因货物出现质量问题或安装问题，造成甲方其他相关可得利益损失的，乙方还应赔偿因此给甲方造成的全部损失，同时甲方有权视情节追究乙方相关法律责任。

7.5 甲方有权从乙方履约保证金或应付货款、质保金中扣除乙方应承担的违约金、赔偿金等，若乙方履约保证金部分或全部被扣，则乙方应及时补足，否则甲方可以暂停结算；若无违约事项，则履约保证金在合同采购终止后全部退还。

8. 争议解决

本合同履行中如发生争议，双方友好协商解决；协商解决不成，可向甲方所在地人民法院起诉。

9. 其他约定

9.1. 本合同依据“百大合家福公司 2025-2027 两年度店招、钢架亮化字”（项目编号： ）项目而定，所涉该项目的招标文件及有关附件是本合同不可分割的组成部分，与本合同具有同等法律效力，这些文件包括但不限于：①招标文件、②乙方报价文件、③甲乙双方商定的其他文件。

9.2 按本合同规定应该偿付的违约金、赔偿金、保管保养费和各种经济损失，应当在明确责任后 10 天内付清，否则按逾期付款处理每逾期一天，按应付款项的万分之五向甲方支付违约金。

9.3 双方当事人之间的一切联络往来应以书面形式进行。

9.4 甲、乙双方确认本合同载明的双方地址及联系方式系双方工作函件、诉讼文书、仲裁文书等法律文书有效的联系方式及送达地址，如有变更应当至少提前叁日书面通知对方，否则由此造成的不利后果均由过错方承担。以当面交付文件方式送达的，交付之时视为送达；以电子邮件方式送达的，发出电子邮件时视为送达；以邮寄方式送达的，邮件交邮当日视为送达。

9.5 本合同一式四份，甲方执三份，乙方执一份，法律效力同等。本合同经双方签字并盖章后生效。

甲方（签章）：

乙方（签章）

法人代表或授权代理人：

法人代表或授权代理人：

地址：

地址：

联系方式：

联系方式：

签订日期：

签订日期：

备注：本合同的约定如与本项目磋商文件的投标人须知前附表和招标人要求的约定有冲突时，以投标人须知前附表和招标人要求的约定为准。

附件一：履约保证金格式（如采用银行保函，格式如下）

履约保证金

_____（买方名称）：

鉴于_____（卖方名称，以下称“卖方”）为百大合家福公司 2025-2027 两年度店招、钢架亮化字（项目名称）的中标（成交）人，应卖方申请，我方愿意无条件地、不可撤销地就卖方履行与你方签订的合同，向你方提供连带责任担保。我方愿意无条件地、不可撤销地就卖方履行与你方订立的合同，向你方提供连带责任担保。

1. 担保金额人民币（大写）_____（¥_____）。
2. 担保有效期自买方与卖方签订的合同生效之日起至_____为止。¹
3. 在本担保有效期内，如果卖方不履行合同约定的义务或其履行不符合合同的约定，我方在收到你方以书面形式提出的在担保金额内的赔偿要求后，在 7 日内无条件支付。
4. 买方和卖方按合同约定变更合同时，无论我方是否收到该变更，我方承担本担保规定的义务不变。
5. 因本保函发生的纠纷，可由双方协商解决，协商不成的，任何一方均可提请合肥仲裁委员会仲裁。
6. 本保函自我方法定代表人（或其授权代理人）签字并加盖公章之日起生效。

担保人名称：_____（盖单位章）

法定代表人或其委托代理人：_____（签字）

地址：_____

邮政编码：_____

话：_____年____月____日

附件二：廉政协议

廉政协议

为促进双方诚信经营、廉洁从业，防范商业贿赂，保护国家、集体和当事人的合法权益，根据国家有关法律法规和安徽省、合肥市廉政建设的规定，____（买方名称，以下简称“买方”）与_____（卖方名称，以下称“卖方”），特此订立本协议共同遵照执行。

第一条 买卖双方的权利和义务

（一）买卖双方自觉遵守《中华人民共和国反不正当竞争法》、国家工商行政管理局《关于禁止商业贿赂行为的暂行规定》、国家最高人民检察院、最高人民法院《关于办理受贿刑事案件适用法律若干问题的意见》及相关法律法规和廉政建设的规定。

（二）严格执行百大合家福公司 2025-2027 两年度店招、钢架亮化字的合同要求，自觉履行合同约定的相关义务。

（三）在业务活动中坚持公开、公正、诚信、透明的原则，不得损害国家、集体利益。

（四）建立健全廉政制度，开展廉政教育，公布举报电话，监督并认真查处违法违纪行为。

（五）发现对方在业务活动中有违反廉政规定的行为，应及时提醒对方纠正。情节严重的，应向其上级有关部门举报、建议给予处理，并有权要求告知处理结果。

第二条 买方的义务

（一）买方及其工作人员不得索要或接受卖方的礼金、有价证券和贵重物品，不得在卖方报销任何应由买方单位或个人支付的费用等。

（二）买方工作人员不得参加卖方安排的可能影响相关业务公开、公正、公平性的宴请和娱乐活动；不得参与任何形式的赌博，严禁通过赌博方式取得卖方及其工作人员的财物；不得接受卖方提供的通讯工具和高档办公用品等。

（三）买方及其工作人员不得要求或者接受卖方为其住房装修、婚丧嫁娶活动、配偶子女工作安排以及出国出境、旅游等提供方便等。

（四）买方工作人员不得在卖方有股权关联的企业兼职，不得向卖方介绍家属或者亲友从事与买方业务有关的经济活动。

（五）买方工作人员不得以明显低于市场的价格向卖方购买房屋、汽车等物品；不得以明显高于市场的价格向卖方出售房屋、汽车等物品；不得以其他交易形式非法收受请托人财物。

（六）买方工作人员不得利用职务之便收受卖方以回扣、手续费、加班费、咨询费、劳务费、协调费、辛苦费等各种名义给予或赠送的钱物。

（七）买方工作人员不得接受卖方给予或赠送的干股或红利。

（八）买方任何人不得以个人的名义向卖方推荐设备、部件等供货商以及其它合作单位。

第三条 卖方的义务

（一）卖方不得以任何理由向买方及其工作人员行贿或馈赠礼金、有价证券、贵重礼品。

（二）卖方不得以任何名义为买方及其工作人员报销应由买方单位或个人支付的任何费用。

（三）卖方不得以任何理由安排买方工作人员参加可能影响相关业务公开、公正、公平性的宴请及娱乐活动。

（四）卖方不得为买方单位和个人购置或提供通讯工具和高档办公用品等物品，也不得为买方提供与工作无关的房屋、汽车等。

（五）卖方不得与买方工作人员就合同中的质量、数量、价格、验收等条款进行私下商谈或者达成默契。

（六）卖方不得以回扣、手续费、加班费、咨询费、劳务费、协调费、辛苦费等各种名义向买方工作人员给予或赠送钱物。

（七）卖方不得向买方工作人员提供干股或红利。

（八）卖方须按_____专项纪检监察工作组（如有）要求开展相关工作。

第四条 违约责任

（一）买方及其工作人员违反本协议第一、二条规定。买方按管理权限，对相关责任人依据有关规定给予党纪、政纪处分或组织处理；涉嫌犯罪的，移交司法机关追究刑事责任；给卖方单位造成经济损失的，应予以赔偿。

买方投诉联系部门：_____，联系电话：_____。

(二) 卖方及其工作人员违反本协议第一、三条规定。根据具体情节和造成的后果，买方有权对卖方采取以下一种或多种处理办法：

1. 全额收取卖方合同履行保证金不予退还；
2. 追究卖方其他违约责任；
3. 终止或解除双方已签订的包括本合同在内的所有合同；
4. 卖方一定期限内（6个月至3年，具体由买方根据情况而定）不得参与买方作为发包人（业主）的项目投标。

买方作出的处理意见，卖方应无条件接受并承担给买方造成的损失，全额返还通过不正当手段从买方获取的非法所得，并承担相应的法律责任。

第五条 双方约定

本协议由双方或双方上级单位负责监督。可由买方或买方上级单位的纪检监察部门约请卖方或卖方上级单位的纪检监察部门对本协议履行情况进行检查，提出在本协议规定范围内的裁定意见。

第六条 本协议有效期为买卖双方签署之日起至合同终止。

第七条 本协议作为合同的附件，与本合同具有同等法律效力。

买方（盖章）：_____

卖方（盖章）：_____

法定代表人或

法定代表人或

授权代表：_____（职务）

授权代表：_____（职务）

姓名：_____

姓名：_____

签字：_____

签字：_____

廉政监督联系人

廉政监督联系人

姓名：_____

姓名：_____

签字：_____

签字：_____

电话：_____

电话：_____

地址：_____

地址：_____

日期：_____

日期：_____

附件三：安全施工协议书

安全施工协议书

甲方：安徽百大合家福连锁超市股份有限公司

乙方：_____

为了切实加强施工现场安全生产管理，依照百大合家福公司 2025-2027 两年度店招、钢架亮化字（项目编号：_____）、《中华人民共和国安全生产法》、《中华人民共和国建筑法》以及《建设工程安全生产管理条例》、《施工现场临时用电安全技术规范》（JGJ46-2005）、《建筑施工安全检查标准》（JGJ59-99）等有关法律法规和规章制度，双方本着平等、自愿的原则，签订本协议书。

一、甲方安全责任

1、贯彻落实国家有关施工现场安全生产、文明施工的法规和管理规定，对乙方施工现场和区域进行全面的安全生产管理和监督检查并对施工现场临时用电进行安全检查与指导。

2、及时纠正乙方施工人员违章指挥和违章作业行为，并按照有关规定予以查处。对乙方施工区域内的重大安全事故隐患，应开具隐患通知单。

3、建立健全施工现场各项安全生产管理制度。要求乙方制定施工安全措施，在开始施工前报甲方备案。

4、对乙方的安全生产培训、劳动保护用品的使用和危险预知工作提出指导意见，并监督落实情况。

5、对乙方提出的安全生产要求积极提供帮助。

6、向乙方提供电源时，应与乙方办理交接验收手续。

7、按照有关临时用电标准对乙方的临时用电设备设施进行监督和检查。发现乙方在临时用电中存在隐患必须责成乙方以整改。并监督整改落实情况。

8、对乙方特种作业人员的名单、操作证复印件及培训记录进行存档备案。

二、乙方安全责任

1、遵守国家有关施工现场安全生产的法规和管理制度，建立健全安全生产责任制和安全生产管理制度。严格执行国家施工现场临时用电及机械设备使用有关技术规范和安全操作规程，对施工区域内自行管辖的临时用电负全面管理责任。

2、服从甲方安全生产管理，乙方施工过程中需使用电、水源，就事先与甲方取得联系，不得私拉乱接。中断作业或遇故障应立即切断有关开关。

3、乙方一切施工活动，必须编制安全施工措施，施工前对全体施工人员进行全面的技术交底，并在整个施工过程正确、完整地执行，无措施或未交底严禁布置施工。

4、乙方必须为施工作业人员参加人身意外保险。

5、乙方造成生产安全事故，导致人员伤亡时，由乙方承担事故责任和经济责任。

6、未经安全生产教育培训和无证人员，不得上岗作业。

7、乙方施工过程中应做到工完、料尽、场地清，确保安全文明施工。

8、乙方必须接受甲方的监督、检查，对甲方提出的安全整改意见必须及时整改。

三、安全要求

(一)登高上架要求

1、施工采用的脚手架、安全网必须由专业人员搭设，由项目经理(工地负责人)组织技术部、安全部门的有关人员验收合格后，方可投入使用，应按类别逐项查验，并应有验收记录。

2、高空作业时，严禁立体交叉作业。水平作业时，各工位间必须有一定的距离，作业人员必须配备相应劳动保护用品如安全帽、安全带、防护眼镜、防护手套、防护工作服等，并应正确使用，施工作业现场周边设置相关安全标志牌，并设专人巡查。

3、进入施工现场的人员必须佩戴安全帽。凡在 2m 以上高处作业人员，必须正确使用安全带，安全带应高挂低用。

4、工程施工前，除工程技术人员对施工作业人员进行书面安全技术交底，并履行签字手续外，必须各施工班组长向施工人员进行班组交底及履行签字手续。

5、特殊工程施工项目如;电气、易燃、易爆容器、管道等，必须持有效证件及上岗证的专业人员操作。

6、拆除施工现场，必须设有临时急救人员及药品或设立临时救助站。

7、严禁在工作前和工作中饮酒，不许穿高跟鞋、硬底鞋、拖鞋，应穿防滑鞋。

8、进入施工现场须服从领导和安检人员的指挥，遵守劳动纪律、严守岗位、不串岗，作业时思想要集中。

9、严禁随意拆除或损坏防护栏杆、拉杆、安全网、跳板、脚手板、支撑等防护设施。

10、材料搬运、安装时应注意安全，防止因材料翻倒而受伤。

11、各种材料加工时注意操作安全及施工用电，不得随便乱接乱拉电线。

12、施工现场各周边洞口，必须有符合安全规范要求的安全防护，若因施工作业场地要求而拆除的，操作完成后，立即恢复。

13、脚手架上禁止有探头板、飞跳板，脚手架上应满铺脚手板，脚手架上禁止堆放砂浆、砖块、面砖等物料。

14、不准从正在起吊、运吊中的物件下通过，以防突然事件，不准从高处往下跑、跳；不准在没有防护的外墙和外悬挑板等建筑物上行走；不准站在小推车等不稳定的物件上操作；不得攀登起重臂、绳索、脚手架、井字架和随同运料的吊盘和吊篮及吊装物上下；井架吊篮禁止乘人。

15、作业中不得往下投掷物件、碎砖、灰渣等，清理物料时应设溜槽或使用垃圾桶；手持工具和零星物料应随时放在工具袋中。

16、年龄未满 18 周岁者，患有心脏病、贫血、高血压、低血压、癫痫病及其他不适于高空作业的病症者严禁从事外墙施工作业。

17、遇到雷雨、大风等天气外墙施工应暂停作业。

18、手持电动工具使用前应进行检查，空载试验运转正常合格后方可使用，转移工作点应切断电源，潮湿场所严禁使用手持式电动工具。

19、作业前必须认真检查机械设备的安全装置，调整机器或更换刀具时应先切断电源并由机械员进行。

(二)用电要求

1、配电箱的箱柜门处应有名称，用途，分路、标记及内部系统接线图，以防失误操作。

2、配电装置均应配锁，并有专人负责开启和关闭上锁。

3、电工和用电人员用电时，必须按规定穿戴绝缘，防护用品，使用绝缘工具。

4、施工现场下班停止工作时，必须将班后不用的配电装置分闸断电，并上锁，班中停止工作 1 小时以上时，相关动力开关箱应断电上锁，暂时不用的配电装置也应断电上锁。

5、配电箱、开关箱内的电气配置和接线，严禁随意改动、并不得随意挂接其他用电设备。

6、配电装置的漏电保护器，应每次使用时用试验按钮试跳一次，只有试跳正常才可继续使用。

7、用电设备的保护接地线应并联接地，并严禁串联接地或接零。

8、使用中的电气设备应保持完好的工作状态，严禁带故障运行。

9、现场临时用电及照明必须由项目经理同意，由专业电工按 JGJ46-88《施工现场临时用电安全技术规范》要求进行操作。

10、现场所有用电设备必须用插头与插线板连接，禁止将线头直接插入插线板。

(三)电焊机使用要求

1、操作人员应具有上岗证书，严禁无证操作。

2、所有交、直流电的金属外壳，都必须采取保护接地或接零。焊接的金属和结构本身接地。

3、电焊机二次焊把线，地线需接长使用时，应保证搭接面积，接点处用绝缘胶带包裹好，地线良好不能有破皮裂口存在。

4 遇有雨、雪、雾或六级以上强风，影响施工安全时应停止室外焊接，雨雪后应先清除施工地点的积水、积雪后方可施焊。

5、焊接时，操作人员应穿戴好所有防护用具。

6、各种用电设备，照明设备在露天使用时必须设有防水、防雨设施，各种设备的防护罩必须齐全。

7 无铭牌的电气设备不得随意接通电源，各种电气设备应铭牌齐全。

(四)动火要求

1、进入施工现场，必须向施工班组人员进行消防及动火知识教育。

2、施工现场严禁吸烟及随意动火，如需动火必须向项目经理提出申请，经项目经理同意签字后方可使用。

3、施工过程中所需使用的易燃物品，如，汽油、气瓶等，必须设专门的临时存放库房并设置灭火器，沙袋等，由专人管理。

4、施工现场认真执行“三清，五好”管理制度，尤其对木制品的刨花、锯末、料头，做到每天工完场清，各类材料都要码放成垛，整齐堆放。

5、电焊、气焊作业前要明确作业任务，认真了解作业环境，确定出动火危险区域，并立出明显标志，危险区内的一切易燃品都必须移走，对不能移走的可燃物，采取可靠的保护措施。

6、焊工必须持证上岗，无证者不能进行操作。

7、属特、一、二级防火范围的焊割作业，未经办理动火审批手续，不准进行焊割作业。

8、五级风以上禁止动用电气焊。

(五) 室外吊篮施工要求

1、施工前必须检查吊篮的焊接点、杆件、钢丝绳、葫芦，是否存在损坏和生锈，如存在则必须进行除锈补焊、更换等，方可使用。

2、上架的施工人员，必须穿工作服、防滑鞋，并正确佩戴安全带，并与钢丝绳稳固连接。

3、吊篮内的施工人员，只能保持三人，携带的油漆、涂料等不得多于2桶，并用结实的绳索或挂钩固定在吊篮上。

4、进入施工现场的操作人员必须由经过专业培训，并取得国家相关部门颁发的证书上岗。

四、其他

1、协议作为乙双方工程合同的补充，与工程合同具备同样法律效力，协议内容如有和国家地方的有关法律法规规章不符者，按国家和地方的有关规定执行。

2、本协议一经签订，甲乙双方必须共同遵守，施工现场发生施工人员伤亡事故时，本协议作为区分甲乙双方责任的主要文件，协议未阐明的事项，由甲乙双方按照法律法规的规定解决。

3、本协议经立协议双方法人单位盖章或现场负责人签字后生效，有效期从签订之日起至合同任务结束。

4、本合同一式四份，甲方执叁份，乙方执壹份。

5、当合约双方发生争议时，可以通过协商解决或申请施工合同管理机构有关部门调解，不愿通过调解或调解不成地可以向甲方所在地人民法院起诉。

甲方（盖章）：

法人或授权代表(签字)：_____

联系电话：_____

签订时间：_____年___月___日

乙方（盖章）：

法人或授权代表(签字)：_____

联系电话：_____

签订时间：_____年___月___日

第六章 投标文件格式

百大合家福公司 2025-2027 两年度店招、钢架亮化字

投 标 文 件

投标人：_____

____年__月__日

一、报价表格式

1-1 第一轮报价

项目名称： 百大合家福公司 2025-2027 两年度店招、钢架亮化字

项目编号： 2024HAFWN02753

投标人名称	
磋商范围	全部
报价 (详见备注说明)	人民币大写： _____
服务期限	
备注说明	

投标人电子签章或公章： _____

日 期： _____

注：

1. 本表内容根据磋商文件要求包括了磋商文件要求提供的全部内容的费用。

2. 特殊事项在备注说明中注明。

1-2 分项报价明细表

1-2 分项报价明细表

序号	项目名称	单位	数量	含税单价	含税总价 金额 (元)	备注
1	标志(0.87 m ² 方框+0.54 m ² 字母+0.6 m ² 字母)	m ²	2.01			3mm 厚白色亚克力面板, 三角铝合金型材, 高度 8cm, 底板 8mm 高强度 PVC, 内装防水白色贴片 LED, 12V 防水电源
2	合家福 (0.875 m ² ×3 个字)	m ²	2.63			
3	优选超市 (0.42 m ² ×4 个字)	m ²	1.68			
4	SUPERMARKET (0.21 m ² *11 个字)	m ²	2.31			
5	不锈钢方管	m	59.00			2mm 厚 5*5cm 不锈钢方管
6	铝塑板 (1.2m*2.4m)	m ²	5.52			4mm 铝塑板
7	筒灯安装	个	6.00			6 寸 LED、甲供
8	 合家福 优选超市 SUPERMARKET					
9						
图示	(二) 3M 贴膜灯箱店招制作安装报价清单					

序号	项目名称	单位	数量	含税单价	含税总价 金额 (元)	备注
1	3M 灯箱 (9.28*1.16m)	m ²	10.77			3m 贴膜灯箱、LED 防水灯条、12V 防水电源、1.5cm 厚白色 PVC 背板、贴膜画面
2	镀锌方管 (2cm *4cm)	m	150.00			2mm 厚 2*4 镀锌方管

3	灯箱包边钢板	m ²	21.00			3mm 镀锌板剪板、折弯、烤漆
4	铝塑板 (1.2m*2.4m)	m ²	5.52			4mm 铝塑板
5						
6						
图 示						

(三) 点阵字店招制作安装报价清单





序号	项目名称	单位	数量	含税单价	含税总价金额(元)	备注
1	标志(2.27*2.27=5.15 m ² 方框+1.4*1.2=1.68 m ² 字母+0.28 m ² *6个字母)	m ²	8.51			3mm 铝板围边、占边8cm、激光切割、冲孔、汽车烤漆、LED防水灯、12v 防水电源
2	合家福 (2.7*2.16=5.832 m ² *3个字)	m ²	17.50			
3	连锁超市 (1.3*1.3=1.69 m ² *4个字)	m ²	6.76			
4	立主钢架	m	96.00			60*60*3mm 镀锌方管
5	字体斜拉	m	96.00			60*60*3mm 镀锌方管
6	牌面钢架	m	72.00			30*50*3mm 镀锌扁管
7	斜拉加强筋	m	24.00			60*60*3mm 镀锌方管
8	钢板	块	32.00			300*300*10mm 镀锌钢板
9	预埋及防水	个	16.00			楼顶开孔、做防水
10	(含增值税) 单项工程合计					
11	(含增值税) 单项工程*10个项目合计					
图 示						

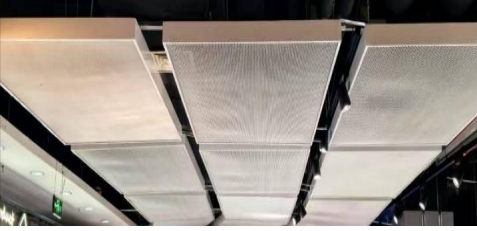

合家福 连锁超市

(四) 室内钢架、亮化字制作安装报价清单

序号	项目名称	单位	数量	含税单价	含税总价金额(元)	备注
1	 <p>铝型材围边发光字</p>	m ²	5.00			3mm 厚白色亚克力面板, 三角铝合金型材, 高度 8.8cm, 底板 8mm 高强度 PVC 板, 内装防水白色贴片 LED, 12V 防水电源
2	 <p>木纹板钢架</p>	m	20.00			30*30mm 镀锌方管焊接、打磨、高 700mm、喷塑、15mm 厚多层饰面板、下料、封边、开灯孔、组装
3	 <p>围岛钢架</p>	m	20.00			2mm 镀锌板、剪板、折弯成型宽 50*厚 30mm*高 800mm, 氩弧焊焊接、3mm 钢丝网片、整体焊接, 打磨、喷塑、组装
4	 <p>墙面钢架</p>					20mm*20mm 镀锌方管、钢丝网片、焊接、打磨、喷塑、组装

5	 <p>吊项钢架</p>					2.0mm 镀锌板剪板、折弯、成型 20mm*100mm 焊接、打磨、喷塑、组装
6	 	m	10.00			2mm 镀锌板、剪板、折弯成型宽 50*50mm*高 800mm, 氩弧焊焊接、3mm 钢丝网片、整体焊接, 打磨、喷塑、60*60mm 镀锌方管链接、组装
7	 <p>海鲜区波浪灯 (单个成型尺寸: 长 2.3m*高 0.3m*厚 0.1m)</p>	m	27.00			2mm 镀锌板激光切割、焊接、打磨、氟碳烤漆、20*20mm 镀锌方管龙骨、焊接、3mm 亚克力板、LED 灯条
8	 <p>花瓣型灯箱单个成型 (2.55m*1.5m*厚 0.1m)</p>	m ²	23.00			2mm 镀锌板激光切割、氟碳烤漆、制作箱体、2*2mm 镀锌方管龙骨、1.5cm 厚木纹板、3mm 亚克力板、LED 灯条、卡布
9	(含增值税) 单项工程合计					
10	(含增值税) 单项工程*10 个项目合计					
(一) 金属围边字店招+ (二) 3M 贴膜灯箱店招+ (三) 点阵字店招+ (四) 室内钢架、亮化字 (含税合计)						

备注: 1. 上述产品价格是指标的物送达甲方指定地点安装完成经甲方验收合格后开据增值税专用发票的价格, 包含但不限于设计、制作、拆除、运输 (送达至甲方指定地点)、装卸、防水、施工围挡、安全防护、高空作业、吊车、安装、配电、调试、税金等交付甲方使用前的一切费用, 以及免费质保期间的所有维保费用。任何因忽视或误解实际情况而导致的费用增加由乙方自行承担。

2. 本合同采购数量为合同期内预估采购量, 实际支付金额以分批验收数量为准, 合同期内执行上列中标单价, 分批采购、按实结算, 甲方不承诺合同期内全额采购; 合同

期内，乙方自行承担原材料市场价格涨跌风险，中标单价合同期内不予调整。

二、第_____轮报价

项目名称： 百大合家福公司 2025-2027 两年度店招、钢架亮化字

项目编号： 2024HAFWN02753

投标人名称	
磋商范围	全部
最终投标报价 (详见备注说明)	人民币大写： _____
服务期限	
备注说明	<i>(此处可补充评审小组根据与投标人磋商情况变动的磋商文件的内容, 包括招标需求中的技术、服务要求以及合同草案条款。)</i>
评审小组签字	

投标人电子签章或公章： _____

日 期： _____

注： 1. 本页报价表由投标人在接到报价通知后依据磋商情况填写，并在规定时间内提交。

2. 本项目实施全流程电子化交易，进行网上磋商，磋商文件实施网上远程报价，投标人无需前往磋商现场。本页《第 轮报价》由投标人在网上提供，最后一次提供的报价表为最终承诺报价表。考虑磋商报价的方便，投标人在填写最终承诺报价后，（第一次报价-最终承诺报价）除以第一次报价后得出的优惠率视为需求表中全部分项设备、工程量或服务的优惠浮动值（特定分项优惠除外），而不考虑措施项目清单和规费税金清单的金额改变。此优惠率调整原则适用于合同内价格的计算及项目增减、变更时价格的计算。

三、投标函

致：安徽百大合家福连锁超市股份有限公司

安徽公共资源交易集团项目管理有限公司

根据贵方的磋商文件，我方承诺如下：

1. 经踏勘项目现场和研究上述磋商文件的磋商须知、合同条款、招标人要求及其他有关文件后，我方接受上述文件要求。我方承诺按本磋商文件、合同条款和招标人要求承担上述项目的全部内容。

2. 我方已详细审核全部磋商文件，包括磋商文件的补疑、澄清、变更或补充（如有），参考资料及有关附件，我方正式认可并遵守本次磋商文件，并对磋商文件各项条款（包括磋商时间）、规定及要求均无异议。且我方自愿放弃针对上述各项条款提出异议的权利。

3. 如我方中标，我方承诺愿意按磋商文件规定缴纳履约保证金和代理费用。按本次磋商文件规定及最终投标报价承诺提供服务。

4. 我方根据本次磋商文件的规定，严格履行合同的 responsibility 和义务，并保证于你方要求的日期内完成合同规定的全部义务。

5. 我方同意按你方要求在磋商规定时间内向你方提供与其磋商有关的任何证据或补充资料，否则，我方的投标文件可被你方拒绝。

6. 我方完全理解你方不一定接受最低报价的磋商。

7. 我方同意磋商文件规定的付款方式、服务期限。

8. 我方对投标文件中所提供资料、文件、证书及证件的真实性和有效性负责。

9. 我方同意所提交的投标文件在磋商文件规定的磋商有效期内有效，在此期间内如果中标，我方将受此约束。

10. 除非另外达成协议并生效，你方的中标通知书和本投标文件以及磋商文件、磋商文件澄清、修改、补充将成为约束双方的合同文件的组成部分。

11. 我方不存在磋商公告中“投标人资格要求”的“不良信用记录情形”规定的任何一种情形。

12. 我方声明下述内容真实有效，如有虚假，将依法承担相应责任：

与我单位存在单位负责人为同一人或者存在直接控股、管理关系的其他法人单位信息如下：

序号	单位名称	相互关系
1		
2		

13. 其他补充说明： _____ 补充说明事项（如有）_____

投标人电子签章或公章： _____

日 期： _____

四、授权书

本授权书声明：_____（投标人名称）授权_____（投标人授权代表姓名）代表我方参加本项目磋商活动，全权代表我方处理磋商过程的一切事宜，包括但不限于：提交投标文件、参与磋商、签约等。投标人授权代表在磋商活动过程中所签署的一切文件和处理与之有关的一切事务，本公司均予以认可并对此承担责任。投标人授权代表无转委托权。特此授权。

本授权书自出具之日起生效。

授权代表联系方式：_____（请填写手机号码）

特此声明。

投标人电子签章或公章：_____

日 期：_____

注：

1. 本项目只允许有唯一的投标人授权代表；
2. 法定代表人参加磋商的无需提供授权书，仅提供法定代表人身份证明书。

五、法定代表人身份证明书

单位名称： _____
单位性质： _____
地 址： _____
成立时间： _____年_____月_____日
经营期限： _____
姓 名： _____ 性 别： _____
年 龄： _____ 职 务： _____
联系电话： _____ 手机号码： _____
_____系 _____（投标人单位名称）的法定代表人。

特此证明。

附：法定代表人身份证扫描件

投标人电子签章或公章： _____
日 期： _____

六、投标业绩

(一) 业绩表

(格式仅供参考)

序号	项目名称	项目内容	合同总金额	业绩合同甲方及联系电话	备注
投标人初审业绩 (资格门槛业绩)					
1					
项目负责人初审业绩 (资格门槛业绩)					
1					
投标人评审业绩 (打分业绩)					
1					
2					
项目负责人评审业绩 (打分业绩)					
1					
2					
.....					

(二) 业绩证明材料

(建议与上述“(一)业绩表”填写的业绩一一对应)

七、其他相关证明材料

投标人按照第四章评审方法和标准放置的其他资料。

第七章 安徽公共资源交易集团电子交易操作规程

第一条 为进一步规范交易行为,提高交易效率,充分利用信息技术,参照《中华人民共和国电子签名法》《电子招标投标办法》等有关规定,结合工作实际,制定本规程。

第二条 本规程适用于委托安徽公共资源交易集团有限公司及其下属子公司在自主交易平台采用公开招标、邀请招标、框架协议、比选、直接发包、竞争性谈判、竞争性磋商、询价、单一来源、资格审查等方式代理的交易项目,采用竞价方式交易的项目另行规定。

第三条 本规程所指的电子交易,是指以数据电文形式,依托安徽公共资源交易集团电子交易系统(简称“电子交易系统”)完成的全部或者部分交易活动。

第四条 本规程所指的招标文件,是指招标人(采购人)或代理机构采用公开招标、邀请招标、框架协议、比选、直接发包、竞争性谈判、竞争性磋商、询价、单一来源、资格审查等方式,根据交易项目的特点和招标人(采购人)的实际需求制定的规范性文件。

本规程所指的投标文件,是指投标人(供应商)应招标文件要求编制的响应性文件。

第五条 电子交易系统是交易活动当事人通过数据电文形式完成交易活动的系统。

电子交易系统具备在线完成交易活动全部或部分交易过程,具备编辑、生成、对接、交换和发布有关交易活动数据信息的功能,并为交易活动监督管理部门实施监督管理提供所需的信息。

第六条 招标人(采购人)或代理机构负责电子交易的组织实施,电子交易系统建设单位负责电子交易系统的服务保障。

第七条 电子交易各方主体应当按照相关规定合法取得和使用数字证书及电子签章，通过数字证书登录电子交易系统参与交易活动。各方主体对其依托电子交易系统开展的所有操作承担法律责任。

投标人（供应商）应妥善保管数字证书，由于数字证书遗失、损坏、更换、续期等情况或其他自身原因导致投标文件无法加密、上传、解密等，由其自行承担所有责任。

第八条 招标人（采购人）或代理机构应在交易公告和招标文件中明确交易项目采取电子交易方式，并按相关流程通过电子交易系统制作招标文件。

第九条 交易公告、招标文件应由招标人（采购人）或代理机构通过电子交易系统发出，其中招标文件须加盖电子签章。

第十条 投标人（供应商）登录电子交易系统获取招标文件。

第十一条 澄清、修改、更正或补疑等文件应由招标人（采购人）或代理机构通过电子交易系统发出，投标人（供应商）应及时查阅相关信息。

第十二条 投标人（供应商）应使用电子标书制作软件制作投标文件，电子标书制作软件应允许投标人（供应商）离线制作投标文件，并且具备分段或整体加密、解密功能。

第十三条 投标人（供应商）应对投标文件进行电子签章并使用数字证书加密，并于招标文件规定的投标截止时间前通过电子交易系统完成上传。

投标人（供应商）对加密的投标文件进行撤回的，应通过电子交易系统在投标截止时间前进行撤回操作；投标人（供应商）对加密的投标文件进行修改的，应在投标截止时间前完成上传。

第十四条 交易活动涉及的时间以电子交易系统显示的时间为准。投标人（供应商）须在投标截至时间前完成投标文件上传，逾期系统将自动关闭。

第十五条 投标人（供应商）在投标截止时间后按招标文件规定的解密时

间完成投标文件解密，加密和解密须用同一数字证书。投标人（供应商）未在招标文件规定的时间内完成解密的视为其放弃交易。

招标人（采购人）或代理机构完成解密，导入并读取所有成功解密的投标文件。

招标文件约定须到达指定地点或线上进行演示、答辩、磋商、谈判等情形的，投标人（供应商）应按照招标文件规定的时间到达指定地点或登录电子交易系统保持在线。

第十六条 未能成功解密的投标文件，如招标文件中允许使用电子介质作为投标文件解密失败的补救措施，并且投标人（供应商）在投标截止时间之前到达招标文件指定地点并成功递交，招标人（采购人）或代理机构可导入电子介质中非加密投标文件继续进行。若系统识别出电子介质中非未加密的投标文件和网上递交的加密投标文件识别码不一致，电子交易系统拒绝导入。

第十七条 招标人（采购人）或代理机构组织评审，评审委员会依据招标文件规定的评审办法进行评审，并对评审结果签字或电子签名确认。

需要多轮报价的，应按招标文件约定提交。

第十八条 评审委员会评审过程中需要投标人（供应商）澄清、说明或补正的，以询标函（问询函）的形式通过电子交易系统发送给投标人（供应商）。

评审结束前，投标人（供应商）应登录电子交易系统并保持在线状态，以便及时接收评审委员会可能发出的询标函（问询函），并在规定时间内完成回复，否则视为放弃澄清、说明或补正。

第十九条 招标人（采购人）或代理机构应通过电子交易系统公示或公布中标候选人（如有）、中标（成交）结果。

第二十条 招标人（采购人）或代理机构应通过电子交易系统向中标人（成交供应商）发出中标（成交）通知书，中标（成交）通知书发出即视为送达。

第二十一条 出现下列情形导致电子交易系统无法正常运行，影响交易活动的公平、公正和信息安全，各方当事人免责：

- （一）网络、服务器、数据库发生故障造成无法访问或使用的；
- （二）电力系统发生故障导致电子交易系统无法运行的；
- （三）出现网络攻击、病毒入侵、电子交易系统软件设计缺陷、功能缺陷以及电子交易系统安全漏洞导致无法正常提供服务的；
- （四）其他无法保证交易活动公平、公正和信息安全的情形。

第二十二条 出现上述情形，系统建设方应及时组织相关方查明原因，排除故障。若能在故障发现后及时恢复系统运行且不影响项目正常交易的，交易程序继续进行；否则，按以下程序操作：

（一）项目中止，中止期限由招标人（采购人）或代理机构根据项目具体情况确定。中止期限届满后中止情形尚未消除的，招标人（采购人）或代理机构可以根据实际情况决定延长中止期限。决定延长中止期限的，应通过电子交易系统向投标人（供应商）发出延长中止期限的通知。

（二）项目恢复，导致项目中止的情形消除后，招标人（采购人）或代理机构应当尽快恢复交易程序，通过电子交易系统向投标人（供应商）发出恢复交易通知；已发出延长中止期限通知的，按通知执行或根据招标人（采购人）决定另行通知。

第二十三条 在招标文件规定的解密时间内出现第二十一条规定的意外情形时，如部分投标人（供应商）未完成投标文件解密的，系统恢复后，允许投标人（供应商）继续解密，解密时限重新计算；在规定的解密截止时间后出现第二十一条规定的意外情形的，系统恢复后，仅允许原解密时间内已成功解密但解密文件无法正常使用的投标人（供应商）重新解密。

第二十四条 本规程由安徽公共资源交易集团负责解释。自发布之日起施

行，有效期 1 年。